

MANUAL DEL PROPIETARIO

INSTRUCCIONES DE INSTALACIÓN



CALEFACTOR FORSAIRE™ DE PARED CON CONTRAFLUJO Y CON VENTILACION DIRECTA

NÚMEROS DE MODELO:*(natural gas)***4007332 / 4007732 / 5507332 / 6007732***(propane gas)***4007331 / 4007731 / 5507331 / 6007731****CONSERVE ESTE MANUAL PARA FUTURA CONSULTAS.****LEA ESTE MANUAL CUIDADOSAMENTE ANTES DE INSTALAR SU NUEVO CALEFACTOR DE PARED WILLIAMS.**40,000 - 60,000
BTU/hr.

⚠ PELIGRO: Este calefactor de ventilación directa está aprobado para instalaciones en casas prefabricadas (una vez que la casa prefabricada sea vendida, instalada y estacionaria) a menos que esté prohibido por los códigos locales. No para la instalación del fabricante de casas prefabricadas (de fábrica). No instale cualquiera de estos calefactores (natural o gas propano) en remolques o vehículos de recreo.

⚠ PELIGRO: Este producto puede exponerlo a sustancias químicas, incluida la epiclorhidrina, que según el estado de California causa cáncer y defectos de nacimiento y / u otros daños reproductivos. Para obtener información, vaya a www.p65warnings.ca.gov

⚠ PELIGRO: Instalación, ajuste y la alteración, el servicio o el mantenimiento pueden causar lesiones o daños a la propiedad. Consulte este manual. Para obtener ayuda o para obtener información adicional, consulte a un instalador calificado o, agencia de servicios.

⚠ PELIGRO: Si no se respeta rigurosamente la información que aparece en estas instrucciones, se podría originar un incendio o una explosión, lo cual ocasionaría daños materiales, lesiones personales o la muerte.

- No guarde ni use gasolina u otros vapores y líquidos inflamables en la proximidad de éste o de cualquier otro aparato.

QUÉ HACE SI HUELE GAS:

- Abra todas las ventanas.
- No trate de encender ningún aparato.
- No toque ningún interruptor eléctrico; no use ningún teléfono a móvil en su edificio o propiedad.
- Apague cualquier llama encendida.
- Llame a su proveedor de gas inmediatamente desde el teléfono de un vecino. Siga las instrucciones de su proveedor.
- Si no puede contactar con su proveedor, llame a los bomberos.
- La instalación y el mantenimiento de este aparato debe ser llevado a cabo por un instalador calificado, agencia de servicio o por su proveedor de gas.

GARANTÍA

El fabricante, Williams Furnace Co., garantiza este calefactor al comprador original bajo las siguientes condiciones:

CUALQUIER CONSIDERACIÓN DE GARANTÍA CONTINGE LA INSTALACIÓN POR PARTE DE UN INSTALADOR CALIFICADO (CONTRATISTA). LA AUTOINSTALACIÓN ESTÁ PROHIBIDA Y ANULARÁ SU GARANTÍA.

GARANTÍA LIMITADA DE 1 AÑO

1. Cualquier parte del mismo que resulte ser defectuoso en el material o mano de obra durante un año a partir de la fecha de compra original para su uso serán reemplazados a opción del fabricante, FOB a su fábrica.
2. No se asumirá responsabilidad alguna por el fabricante por los costes laborales de desinstalación o instalación, ni los gastos de transporte o de distribución.

GARANTÍA EXTENDIDA LIMITADA

1. Además de la garantía limitada de uno y oído en la unidad completa, cualquier cámara de combustión que se queme o se oxide en condiciones normales de instalación, uso y servicio durante un período de nueve años a partir de la expiración de la período de garantía de un año se intercambiará por un funcionalmente similar.

LIMITACIONES

1. ESTA GARANTÍA LIMITADA ES LA ÚNICA GARANTÍA DEL FABRICANTE, LAS GARANTÍAS IMPLICADAS DE LA COMERCIABILIDAD, O CAPACIDAD PARA UN PROPÓSITO PARTICULAR QUEDAN LIMITADAS A UN AÑO DE GARANTÍA DE ACUERDO A LA GARANTÍA DEL FABRICANTE. BAJO NINGUNA CIRCUNSTANCIA EL FABRICANTE SERÁ RESPONSABLE POR DAÑOS INCIDENTALES, DERIVADOS, ESPECIALES O DAÑOS CONTINGENTES O GASTOS QUE SURJA DIRECTA O INDIRECTAMENTE DE CUALQUIER DEFECTO DEL PRODUCTO O CUALQUIER COMPONENTE O DEL USO DE LOS MISMOS. LOS RECURSOS PRESENTADOS EN ESTE DOCUMENTO SON RECURSOS EXCLUSIVAMENTE PARA EL USUARIO Y SON PRIORITARIOS A CUALQUIER OTRO RECURSO.

Algunos estados no permiten limitaciones en la duración de una garantía implícita, y algunos estados no permiten la exclusión o limitación de daños incidentales o consecuentes, de modo que las limitaciones o exclusiones anteriores pueden no aplicarse en su caso.

2. Esta garantía no incluye ningún cargo por mano de obra o instalación.
3. Esta garantía no se extiende a las superficies pintadas o los daños o defectos ocasionados por accidentes, alteración, mal uso, abuso o instalación incorrecta.
4. Esta garantía no cubre las reclamaciones que no impliquen defectos de fabricación.

DEBERES DEL USUARIO

1. El equipo de calefacción debe ser instalado por un instalador cualificado y manipulado de acuerdo a las instrucciones descritas en el manual del propietario que viene con el equipo.
2. Todo viaje, los costos de diagnóstico, mano de obra, servicios y mano de obra para reparar la unidad defectuosa será responsabilidad del propietario.
3. Una factura de compra, cheque cancelado, registro de pago o permiso deben mantenerse para verificar la fecha de compra y así poder establecer el período de garantía.
4. Haga que el instalador rellene la información solicitada en el siguiente espacio.

GENERAL

1. El fabricante no asume ni autoriza a ninguna persona a asumir por ella ninguna otra obligación o responsabilidad relacionada con dichos equipos.
2. El servicio realizado bajo esta garantía debe ser obtenido a través de su distribuidor. Proporcione al proveedor el número de modelo, número de serie, y la verificación de la fecha de compra.
3. Si, en un plazo razonable después de contactar a su proveedor, usted no ha recibido un servicio satisfactorio, póngase en contacto con: Customer Service Department, 250 West Laurel Street, Colton, CA 92324 para recibir ayuda.
4. ESTA GARANTÍA LE OTORGA DERECHOS LEGALES ESPECÍFICOS Y USTED TAMBIÉN PUEDE TENER OTROS DERECHOS QUE PUEDEN VARIAR DE UN ESTADO A OTRO.

REGISTRO DE INSTALACIÓN

Modelo nº. _____ N° de serie. _____

Comprador original _____

Dirección _____

Ciudad, Provincia _____ C.P. _____

Vendedor _____

Dirección _____

Ciudad, Provincia _____ C.P. _____

Fecha de instalación _____ Nombre _____ Firma _____

(Distribuidor o representante autorizado que certifica que este aparato está instalado de acuerdo con las instrucciones del fabricante y los códigos locales.)

CONTENIDOS

GARANTÍA	2
REGISTRO DE INSTALACIÓN	2
CONTENIDOS	3
MEDIDAS DE SEGURIDAD	4
INTRODUCCIÓN	5
HERRAMIENTAS NECESARIAS	6
MATERIALES	6
INFORMACIÓN DE AYUDA PARA LA INSTALACIÓN	6
ACCESORIOS OPCIONALES	6
DESEMPAQUETE SU CALEFACTOR	6
INSTALACIÓN DE SU CALEFACTOR DE PARED	7
UBICACIÓN DEL CALEFACTOR DE PARED Y DEL TERMOSTATO	7
INSTALACION DEL MONTAJE EMPOTRADO	9
INSTALACIÓN DEL TERMOSTATO	12
INSTALACION DE LA VENTILACIÓN	13
EMBELLECEDOR	14
MONTAJE DEL CALEFACTOR	15
SUMINISTRO DE GAS Y TUBERIAS	16
MANIPULACIÓN DEL CALEFACTOR	20
PARA SU SEGURIDAD, LEA ANTES DEL ENCENDIDO	21
PARA SU SEGURIDAD, LEA ANTES DEL ECENDIDO	22
COMO MANTENER SU CALEFACTOR	24
DIAGRAMAS DE CABLEADO	26
ACCESORIOS DE CABLEADO FORSAIRE 9940	28
INSTALACIONES EN EL ESTADO DE MASSACHUSETTS	29
PIEZAS DE REPUESTO DEL CONJUNTO DEL HORNO 400 MODELOS	30
PIEZAS DE REPUESTO DEL CONJUNTO DE CONTROL MODELOS 400 - ENCENDIDO INTERMITENTE	32
PIEZAS DE REPUESTO DEL CONJUNTO DE CONTROL 400 MODELOS - PILOTO DE PIE	33
PIEZAS DE REPUESTO DEL CONJUNTO DEL HORNO 550 MODELOS	34
PIEZAS DE REPUESTO DEL CONJUNTO DE CONTROL 550 MODELOS	36
PIEZAS DE REPUESTO DEL CONJUNTO DEL HORNO 600 MODELOS	38
PIEZAS DE REPUESTO DEL CONJUNTO DE CONTROL 600 MODELOS	40
SOLUCIÓN DE PROBLEMAS	42
CONSEJOS E INFORMACIÓN	46
REGISTRO DE SERVICIO	47

Guía Rápida:

INSTALACIÓN DE SU HORNO	7
MONTAJE EMPOTRADO, MONTAJE EN SUPERFICIE, Y LA INSTALACIÓN DE VENTILACIÓN SON EXPLICADO A PARTIR DE LA PÁGINA 7.	
OPERACIÓN DE SU HORNO	20
ENCENDER SU HORNO POR PRIMERA VEZ.	
CÓMO CUIDAR SU HORNO	24
APRENDA A CONSERVAR SU NUEVO HORNO WILLIAMS EN FUNCIONAMIENTO.	

MEDIDAS DE SEGURIDAD

⚠ PELIGRO: Lea cuidadosamente estas medidas e instrucciones. Si no se siguen apropiadamente estas medidas puede ocasionar el mal funcionamiento del calefactor. Esto puede conllevar la muerte, lesiones corporales y/o daños materiales. LA INSTALACIÓN DEBE CUMPLIR CON LOS CÓDIGOS LOCALES. EN AUSENCIA DE CÓDIGOS LOCALES.

LA INSTALACIÓN DEBE CUMPLIR CON EL CÓDIGO NACIONAL DE GAS COMBUSTIBLE, ANSI Z223.1. EL APARATO, CUANDO SE INSTALA DEBE SER CONECTADO ELÉCTRICAMENTE A TIERRA DE ACUERDO CON LOS CÓDIGOS LOCALES O, EN AUSENCIA DE CÓDIGOS LOCALES, CON LA ACTUAL CÓDIGO ELÉCTRICO NACIONAL ANSI / NFPA NO. 70.

EN CANADÁ: La instalación debe cumplir con los códigos locales o, en ausencia de códigos locales, el Código de instalación B149 CAN / CGA actual. El aparato, una vez instalado, debe estar conectado a tierra de acuerdo con los códigos locales, con el Código Eléctrico Canadiense actual CSA C22.1. Se hace referencia en este manual en relación al tipo de gas según la L.P.G. Tenga en cuenta que la L.P.G. no está disponible en Canadá; en este caso acuda a Propano/GLP.

La operación por encima de 2,000 pies requiere conversión de gran altitud; sin embargo, las conversiones de gran altitud instaladas en el campo no están permitidas en Canadá

⚠ PELIGRO: No use este calefactor si alguna de las partes se ha encontrado bajo agua. Llame inmediatamente a un técnico cualificado para que revise el calefactor y reemplace cualquier pieza del Sistema de control y de control de gas que hayan estado bajo agua.

1. Use exclusivamente las piezas de repuesto del fabricante. El uso de cualquier otra pieza puede causar daños o incluso la muerte.
2. NO instale el calefactor en lugares que puedan quedar aislados al espacio calefactado al cerrar las puertas.
3. NO instale este calefactor en una caravana, autocaravana o casa móvil.
4. SEGUIR todas las aclaraciones especificadas en los apartados "Ubicación del calefactor y del termostato" e "Instalación de la ventilación".
5. ASEGURESE de que el calefactor funciona con el tipo de gas del que dispone. Compruebe la placa de la válvula de gas en el compartimento inferior. No use otros tipos de combustibles sin el kit de conversión del fabricante.
6. Para el gas natural, la presión de suministro de gas de entrada mínimo para el propósito de ajuste de entrada es de 5" de columna de agua. La máxima presión de suministro de gas de entrada es de 7" de columna de agua. Para gas LP, la presión de suministro de gas de entrada mínimo para el propósito de ajuste de entrada es 11" de columna de agua. La máxima presión de suministro de gas de entrada es 13" de columna de agua.
7. Cualquier pantalla de seguridad, guardia o partes

eliminadas para dar servicio a este aparato deben ser reemplazados antes de hacer funcionar el aparato para evitar daños materiales, lesiones corporales o la muerte.

8. Ventile el calefactor directamente al aire libre, para que los gases nocivos no se acumulen en el interior del edificio. Siga las instrucciones de ventilación para su instalación tipo con exactitud. Use solamente el tipo y el tamaño de la tubería de ventilación y accesorios especificados.
9. Proporcione correctamente de aire de combustión y de ventilación al calefactor. Consulte la página 7. El flujo de este aire al calefactor no debe ser bloqueado.
10. NUNCA ventile los gases de combustión hacia otra habitación, chimenea o cualquier otro lugar dentro del edificio. Esto podría ocasionar daños materiales, lesiones corporales o la muerte.
11. NUNCA buscar fugas de gas con una llama abierta. Use una solución jabonosa para comprobar todas las conexiones de gas. Esto evitará la posibilidad de incendio o explosión.
12. PERMITA que el calefactor se enfríe antes de darle servicio. Siempre apague la electricidad y el gas al calentador cuando se trabaje en él. Esto evitará descargas eléctricas o quemaduras.
13. DEBIDO A LAS ALTAS TEMPERATURAS, ubique el horno fuera del tráfico y lejos de muebles y cortinas.
14. ALERTE a niños y adultos de los peligros de altas temperaturas de la superficie y pídale que se mantengan alejados para evitar quemaduras o que la ropa se incendie.
15. Supervise ATENTAMENTE a los niños cuando están en la misma habitación con el calefactor.
16. NO coloque ropa u otros materiales inflamables sobre o cerca del calefactor.
17. La INSTALACIÓN y REPARACIÓN deben ser realizados por un técnico de servicio calificado. El aparato debe ser inspeccionado antes de su uso y por lo menos anualmente por un técnico cualificado. Una limpieza más frecuente puede ser necesaria debido a exceso de pelusa proveniente de alfombras, de ropa de cama, etc Es imperativo que los compartimientos de control, quemadores y conductos de aire circulante se mantendrán limpios.
18. ANTES DE INSTALAR: Para evitar choque eléctrico, desconecte los circuitos eléctricos que pasan a través de la pared donde se va a instalar el calefactor.
19. SER CONSCIENTE de las buenas prácticas de seguridad mediante el uso de equipo de protección personal, como guantes y gafas de seguridad para evitar que resulten heridos por los bordes metálicos afilados en o alrededor del calefactor durante el corte o la perforación de agujeros en la madera y / o metal de hoja.
20. PRECAUCIÓN: Etiquete todos los cables antes de desconectarlos para controles de servicio.
21. NO almacene o use gasolina u otros líquidos o vapores inflamables cerca del calefactor.

⚠ PELIGRO: No instale ninguno de estos calefactores (Gas natural o Gas propano) en casas móviles, caravanas o autocaravanas.

INTRODUCCIÓN

DESCRIPCIÓN BÁSICA

El calefactor de pared de ventilación directa se entrega listo para instalar contra una pared exterior que no exceda de 9 "de espesor. El calefactor también podrá adentrarse hasta 10" en una pared con montantes espaciados a 16 "de centro a centro.

Siempre consulte a su calentamiento local o el inspector de plomería, departamento de construcción o empresa proveedora de gas con respecto a las regulaciones, códigos u ordenanzas que se aplican a la instalación de un calefactor de ventilación directa.

El aire es aspirado en la parte superior por el ventilador y se descarga a través de una rejilla cerca del suelo. Un ventilador de dos velocidades se utiliza con los modelos 5507332 / 6007732 / 5507331 / 6007731. Un ventilador de una sola velocidad se utiliza en todos los demás modelos.

El calentador contiene un quemador multi-slot (dos en modelos 5.507.332 / 6.007.732 / 5.507.331 / 6.007.731) y se quema, ya sea gas natural o propano, dependiendo del modelo que haya adquirido.

El sistema de combustión sellada descarga aire para la combustión directamente desde al aire libre en los gases de la cámara de combustión y la combustión se descarga directamente al exterior a través de tubos montados en la parte trasera del calefactor.

El intercambiador de calor calefactor está construido de acero de gran espesor tratado para resistir la corrosión. El ventilador en la parte superior, fuerza el aire hacia abajo a lo largo de la parte delantera, la espalda y los lados del intercambiador de calor donde se descarga a la habitación. El armario del calentador también está construido con acero de gran espesor y tiene un acabado de pintura en polvo.

Los controles del calefactor se encuentran detrás de una puerta de acceso en la parte frontal inferior del calefactor. Todos los modelos están equipados con válvulas y los pilotos de gas figuran en la Asociación Americana de Gas.

Los modelos 4007332 / 4007331 / 5507332 / 5507331 / están equipados con un sistema de encendido electrónico automático.



PELIGRO: PELIGRO DE ENVENENAMIENTO POR MONÓXIDO DE CARBONO

No seguir los pasos que se describen a continuación para cada aparato conectado al sistema de ventilación que se está colocando su puesta en funcionamiento podría provocar intoxicación por monóxido de carbono o la muerte.

Se deben seguir los siguientes pasos para cada artefacto conectado al sistema de ventilación que se ponga en funcionamiento, mientras que todos los demás artefactos conectados al sistema de ventilación no estén en funcionamiento:

- 1) Selle las aberturas no utilizadas en el sistema de ventilación.
- 2) Inspeccione el sistema de ventilación para ver si tiene el tamaño adecuado paso horizontal, como se requiere en el Código Nacional de Gas Combustible, ANSI Z223.1 / NFPA 54 o el Código de Instalación de Gas Natural y Propano, CSA B149.1 y estas instrucciones. Determine que no ha bloqueo o restricción, fugas, corrosión y otras deficiencias que podrían causar una condición insegura.
- 3) En la medida de lo posible, cierre todas las puertas y ventanas del edificio y todas las puertas entre el espacio en el que se encuentran los electrodomésticos conectados al sistema de ventilación y otros espacios del edificio.
- 4) Cierre las compuertas de la chimenea.
- 5) Encienda las secadoras de ropa y cualquier aparato que no esté conectado al sistema de ventilación. Encienda los extractores de aire, como las campanas extractoras y los escapes de los baños, para que funcionen a la máxima velocidad. No opere un verano extractor de aire.
- 6) Siga las instrucciones de iluminación. Ponga en funcionamiento el aparato que se está inspeccionando. Ajustar el termostato por lo que el aparato funciona de forma continua.
- 7) Prueba de derrames de artefactos equipados con campana extractora en la abertura de alivio de la campana de tiro después de 5 minutos de funcionamiento del quemador principal. Usa la llama de un fósforo o vela.
- 8) Si se observa una ventilación inadecuada durante cualquiera de los pruebas anteriores, el sistema de ventilación debe ser corregido de acuerdo con el Código Nacional de Gas Combustible, ANSI Z223.1 / NFPA 54 y / o Código de instalación de gas natural y propano, CSA B149.1.
- 9) Una vez que se ha determinado que cada aparato conectado al sistema de ventilación ventila correctamente cuando se prueba como se describe arriba, devuelva puertas, ventanas, extractores, compuertas de chimenea y cualquier otro aparato de combustión de gas a su anterior Condiciones de Uso.

INTRODUCTION

Herramientas Necesarias

- Taladro de mano o eléctrico debidamente conectado a tierra Brocas de expansión 1/2 " a 1-5/8 " o 1/2 ", brocas de cuchilla de 1-1/2 ", 1/8 "
- Brocas de perforación 3/16 " y 1/8 " (metal)
- 6 ft. Metro plegable o cinta métrica
- Destornillador plano y Phillips
- Alicates (de alambre)
- Martillos
- 1/8 " llave de Allen
- Localizador de travesaños o pequeños clavos de acabado.
- Tijeras de hojalatero
- 8 " y 12 " llave ajustable
- Serrucho o sierra de calar
- Sierra para metales
- Dos, 10 " o 12 " llaves de tubo
- Guantes y gafas de seguridad

Materiales

Las tuberías y conexiones para las conexiones de gas al calefactor, **página 18**.

Sellador de caucho compuesto de silicona con un rango de temperatura de 500°F.

NO use sellador anunciado como pintable o para uso de baño porque la mayoría contienen rellenos y no soportan altas temperaturas.

Sellador de uniones resistentes a gas propano.

Suministros de cableado según sea necesario, **página 19**. El tamaño mínimo del cable es # 14.

3/4 " Moldura semicircular, u otra moldura aprox. de 16 " de largo o

kit embellecedor **4701**.

2 " x 4 " x (longitud según sea necesario) Separador, **página 9**.

1 " x 1 " tiras de madera si se usa el kit de rejilla lateral **6701**

Información de Ayuda Para la Instalación

The following booklets will help you in making the installation: ANSI/NFPA 70(1990 or current edition "National Electrical Code".

In Canada: CSA C22.1 Canadian Electrical Code. American National Standard NFPA54/ANSI Z223.1 1988 or current edition "National Fuel Gas Code".

Obtained from: American National Standards Institute, Inc., 1430 Broadway, New York, N Y 10018.

In Canada: CAN/CGA B149.

Accesorios Opcionales

KIT DE REJILLA LATERAL PARA SALIDA OPCIONAL 6701

Para dirigir un poco de aire caliente en una segunda habitación. Se monta en la pared lateral del segundo cuarto y deben estar a 10 pulgadas de la pared del calefactor. Páginas 7 y 10.

KITS DE REJILLAS DE DIFUSIÓN 6703 & 6704

6703 let's you route some heated air in a two-way direction. Kit 6704 for one-way direction.

KIT DE REJILLA LATERAL 6702

Para dirigir el aire caliente al lado del calefactor en la misma habitación. Páginas 7 y 10.

KIT DE EMBELLECEDOR 4701

Proporciona un borde acabado en los lados de la pared del calefactor. Acero esmaltado de color beige neutral pintado.

TERMOSTATO P322016

Nota: Los kits están identificados en la caja de cartón por número de fabricación 6701, 6702, 6703 y 6704 también se indican en la placa de calefactor.

Desempaquete su Calefactor

El horno se envía en una caja, que contiene el horno, folleto de instrucciones de instalación, bolsa de hardware, tapa de ventilación con tubos de entrada y ventilación.

1. Coloque la caja en posición horizontal.
2. El panel frontal inferior se puede quitar agarrando justo debajo de la manija y tirando de él hacia fuera y luego hacia arriba. Ver **Figura 1**.
3. Coloque estas y otras partes, a medida que se retiran del calefactor donde no pueden ser perdidos o dañados antes de que los necesite.
4. Retire toda la literatura, y los anclajes de metal y cable utilizados para el montaje de pie.
5. Compruebe el aspa del ventilador para asegurarse de que gira libremente.
6. Saque los cuatro tornillos que sujetan la cubierta del ventilador a las bridas laterales del armario y quite la cubierta. Consulte la **Figura 1**.

NOTA

El aspa del ventilador se debe quitar para quitar la traba de cartón ubicada bajo del motor.

7. Antes de retirar el aspa del ventilador, recuerde su posición mediante el examen de la tuerca de la cuchilla y la cantidad de eje visibles. Marque el eje del motor con el fin de volver a instalar el aspa del ventilador en su lugar original en el eje.
8. Afloje el tornillo Allen 1/8" que sujeta la cuchilla del ventilador al eje del motor y retire el ventilador. Coloque el aspa del ventilador y la cubierta del ventilador dónde no se dañen.
9. Retire el dispositivo de inmovilización del cartón ubicado bajo los soportes de montaje del motor.
10. Deshágase de los materiales de envío.

NOTA

Compruebe la placa del quemador, que se encuentra en el compartimiento del quemador, para asegurarse de que

INSTALACIÓN DE SU CALEFACTOR DE PARED

FIGURA 1

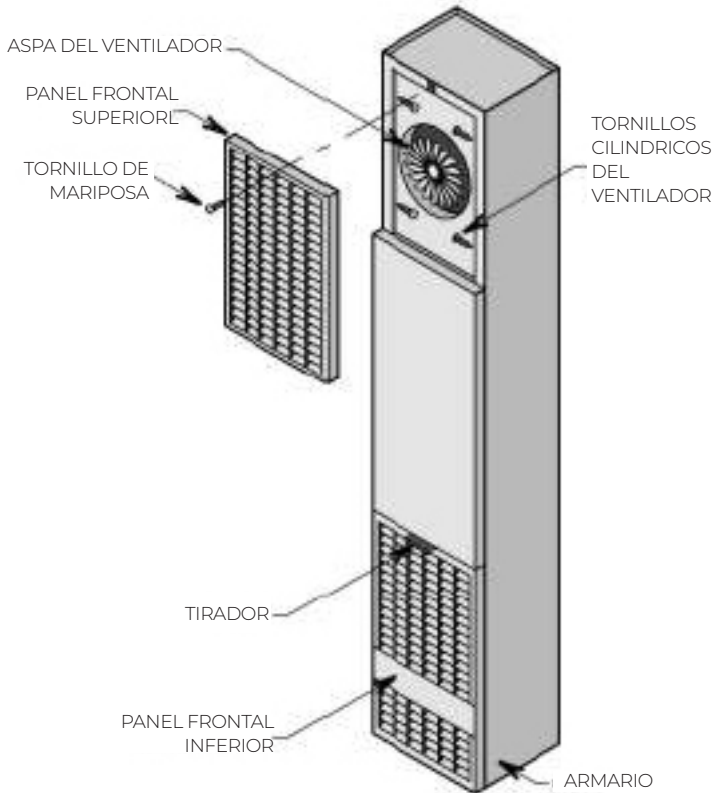

su calefactor está diseñado para funcionar con el tipo de gas disponible (ya sea natural o propano).

Son necesarios los siguientes pasos para una correcta instalación y funcionamiento seguro del calefactor. Si usted tiene alguna duda en cuanto a los requisitos, siempre consulte a su inspector local de Calefacción o Fontanería, Departamento de Construcción y Sociedad de Gas en materia de reglamentos, códigos o las ordenanzas que se aplican a la instalación de un calefactor de pared ventilado. Obtenga ayuda profesional cuando sea necesario.

EL CHEQUEO Y AJUSTES en la página 24 son vitales para el funcionamiento correcto y seguro del calefactor. Asegúrese que se llevan a cabo.

IMPORTANTE

Para una operación satisfactoria y sin problemas, asegúrese de:

1. Ubique bien el calefactor dentro del espacio a calentar.
2. Instale el calefactor de acuerdo con los códigos locales o las ordenanzas e instrucciones proporcionadas. En ausencia de códigos o las ordenanzas locales, instale el calefactor para adaptarse a la actual edición de la National Fuel Gas Code, NFPA 54, Código de instalación ANSI Z223.1/Canadian, CAN / CGA B149.
3. Mantenga mínimas distancias: a suelo 0", a techo 4", muro lateral 4". Para excepciones las que se muestran en **Figuras 4, 5, 6 & 7**.

4. Proporcione aire de combustión adecuado alrededor de la tapa de ventilación en la parte exterior, ver fig. 2 y de circulación de aire adecuado alrededor del armario dentro de la habitación abierta.

Ubicación del Calefactor de Pared y del Termostato

Tenga en cuenta estos puntos antes de la instalación: bottom of the furnace.

1. Es un calefactor de pared de ventilación directa. Debe ser instalado en un MURO EXTERIOR para una adecuada ventilación de los gases de combustión, **Figura 2**.
 - a. Idealmente, la pared debe estar en el lado menos ventoso de la vivienda, ráfagas fuertes pueden extinguir el piloto.
 - b. El calefactor puede ser instalado contra una pared o empotrado hasta máx.10". El espesor de la superficie posterior del calefactor al exterior de la pared puede ser de 3/4" mín. y de 9" máx. **Figura 3**.

Con salida de descarga estándar, no instale más cerca de 4" a la intersección de la pared. **Figura 4**.

FIGURA 2 - DISTANCIA MINIMA

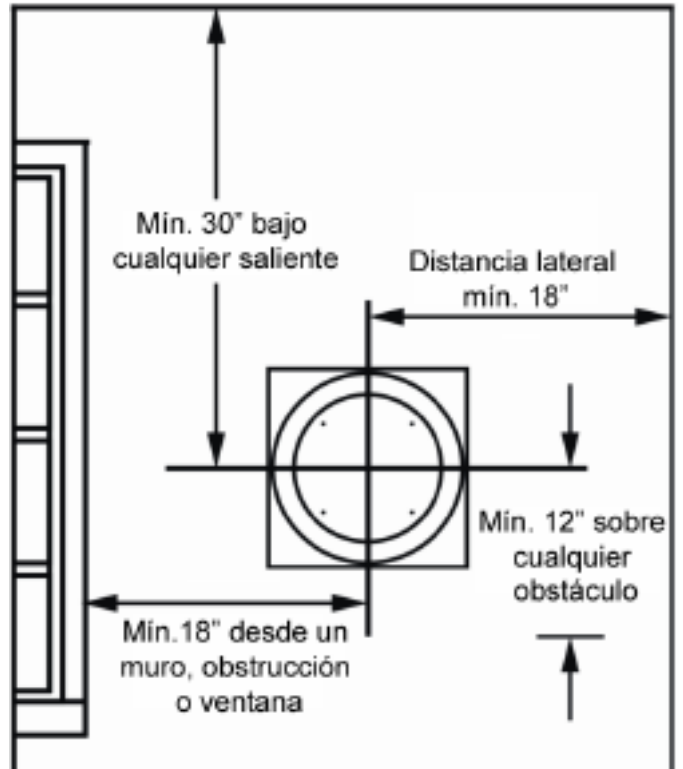

Los tacos se espacian en centros de 16" o el espacio de tacos se deberá de enmarcar. **Página 9 & 10, Montaje Empotrado.**

INSTALACIÓN DE SU CALEFACTOR DE PARED

- La parte superior del calefactor estará por lo menos a 4" del techo.
- Compruebe las mín. distancias del calefactor y la ventilación, **Figura 2 y Figura 4**. Debe colocar el calefactor en donde usted tendrá no menos que los espacios libres que se muestran. **Figura 5, 6 y 7**.
- Cuando use los equipos opcionales **6703** o **6704**, mantenga los espacios libres, como se muestra en la **Figura 5, 6 y 7**.
- Cuando se utiliza el kit opcional **6701**, mantenga la distancia, como se muestra en la **Figura 4**. Utilice accesorios y kits opcionales de rejilla del fabricante.
- La tapa de ventilación exterior debe ser de al menos 18" de distancia de cualquier ventana u otra abertura **Figura 2**.
- El calefactor no funcionará si algo deja libre la entrada de aire fresco en el tubo o el libre flujo de los gases de combustión del mismo. Asegúrese de que el centro de la tapa de ventilación esté al menos 18" sobre el nivel del suelo o arbustos como se muestra en la **Figura 2**. Los arbustos se deben mantener recortados. También debe estar al menos 18" de cualquier saliente.
- Trate de colocar el calefactor cerca del centro del espacio a calentar para una buena circulación de aire. No lo ponga detrás de una puerta o cortinas. No poner en un armario, alcoba, pasillo u otro espacio confinado.
- Asegúrese de que las tuberías de gas y cables eléctricos pueden ser llevados al calefactor. Véanse los párrafos de las tuberías de gas y cables eléctricos para su tipo de montaje.
- La parte inferior del calefactor debe descansar directamente sobre un piso de madera o de hormigón. Si el suelo es distinto de madera u hormigón, como una alfombra o suelo de vinilo, debe haber un trozo de madera o chapa metálica bajo el calentador que sea al menos del mismo tamaño que la parte inferior del calefactor.

ZONAS CALIENTES:

Tuberías o conductos ocultos
Chimeneas
Registros
Equipos de TV
Radios
Lámparas
Luz directa del sol
Cocina

ZONAS FRÍAS:

Tuberías o conductos ocultos
Escaleras
Puertas
Habitaciones no calefactadas al otro lado del muro

ZONAS MUERTAS

Tras puertas
Esquinas y huecos

- Después de escoger una ubicación que cumpla los requisitos, inspeccione la pared, el suelo y las zonas exteriores. Asegúrese de que no hay tuberías, cableado, o cualquier otra cosa que puedan interferir con calefacción, ventilación o instalación del termostato. Si es necesario, muévalos o elija una nueva ubicación.

MONTAJE EMPOTRADO: Una parte del calefactor que esté empotrada en una pared hasta 10" máximo puede tener (0) pulgadas de distancia para combustibles

Figura 3 Otras distancias de la parte empotrada deben ser observadas. ¾ de pulgada a 5 pulgadas de la pared exterior requerirá kit de pared delgada del collar de accesorios **9307**.

FIGURA 3 - DISTANCIAS EN INSTALACIÓN EMPOTRADA



FIGURA 4



⚠ PELIGRO: Si el revestimiento de vinilo se utiliza en la superficie de la pared exterior, el calor de la tapa de ventilación podría causar distorsión / decoloración. Proteja el revestimiento. Consulte al fabricante para obtener opciones adicionales.

- Asegúrese de proporcionar el espacio adecuado y de acceso al servicio. La parte frontal del calefactor ha de hacer frente a la habitación abierta.
- Seleccione una ubicación para el termostato (opcional) a unos 5 pies por encima del piso en una pared interior. El cable suministrado con el termostato de su calentador es de 20 pies de largo, que debería ser suficiente para llevar a través del ático de una casa de un solo piso, por lo que el termostato puede estar a máx 16 pies de la medida del calefactor en línea recta, o alrededor de 8 pies del calentador si el cable se llevar bajo el suelo. Utilice cable más pesado si se necesitan más de 20-pies de cable. El termostato debe estar a temperatura ambiente. Evite lo siguiente:

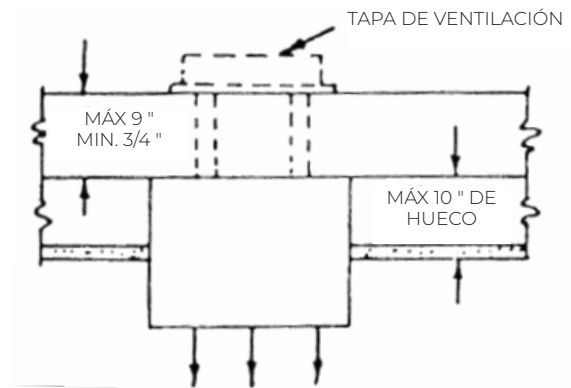
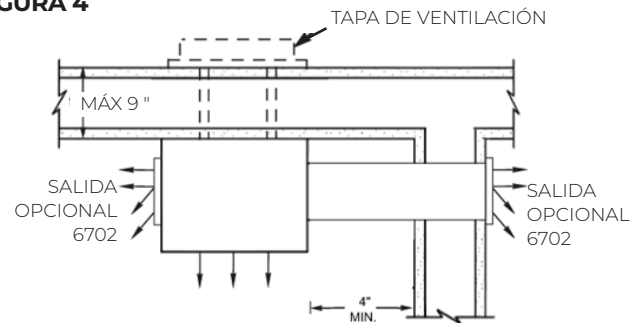
FIGURA 5



FIGURA 6



FIGURA 7

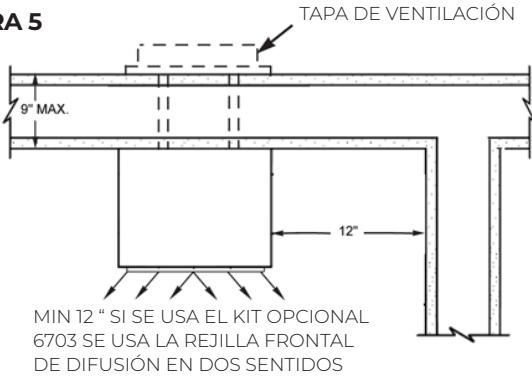

Instalación del Montaje Empotrado

ENCUENTRE LOS MONTANTES

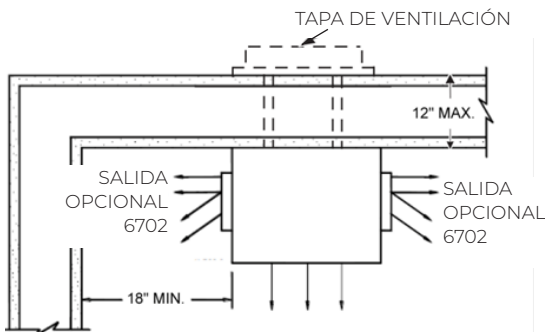
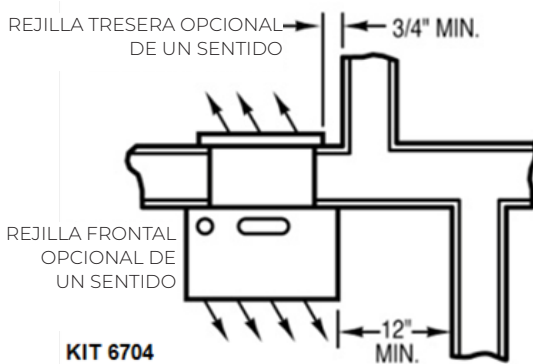
Use un localizador de travesaños o pequeños clavos de acabado. Repetidamente conducir y quitar un clavo en la pared en el área de la viga hasta que se encuentra. A continuación, busque el borde interior del montante. Deje el clavo en esta ubicación.

El otro perno debe estar a unas 14 1/2 pulgadas desde el que se encuentra. Coloque los clavos de acabado en su interior.

NOTA: Si los montantes no están a 16", vea "Cierre el espacio de montantes", abajo.

HAGA LA ABERTURA EN LA PARED

1. Coloque la abertura necesaria para ser cortada en la pared interior (Fig. 8). Marque el centro del orificio de ventilación en la pared. Usando una ventana, puerta o esquina como referencia, mida para encontrar ventilación en el muro exterior. Revise para asegurarse de espacios libres, **Figura 2, y Figura 4, 5, 6 y 7** adecuados.
2. Haga un agujero 1/4 pulg a través del centro del agujero de ventilación en la pared exterior para marcar su posición.
3. Perfore adecuadamente desde el interior. **Figura 8**
4. Usando el agujero perforado a través de la pared exterior como centro, corte un agujero de 9-3/4 pulg de diámetro para la ventilación. Puede ser mejor trabajar desde fuera, sobre todo cuando a través de ladrillos, piedra o cerámica. **Figura 8**
5. En el nuevo marco, instale los bloques como se muestra en la figura 7 y ponga la base de yeso por el interior de la abertura.
6. La altura vertical de la abertura que se muestra es 3-pulgadas mayor que la altura del calefactor para permitir espacio para la conexión de cableado después de que se instala el calefactor.

NOTA: Medidas verticales desde el suelo acabado. **Figura 7**

CIERRE EL ESPACIO DE MONTANTES (Si es necesario)

Si los montantes no están a centros de 16", corte el agujero para el calefactor cerca de un tacoy el marco existente en el otro lado usando un 2 "x 4" y separadores según se requiera. Como se muestra en la **Figura 9**.

Si la distancia desde la parte superior del recorte de la placa de pared de techo es más de 18 pulgadas, se recomienda cerrar.

Clave un 2 "x 4" lo suficiente para ir entre los postes de madera en la parte superior de la apertura para cerrar el espacio montante.

FIGURA 8 - ABERTURA EN LA PARED PARA MONTAJE EMPOTRADO

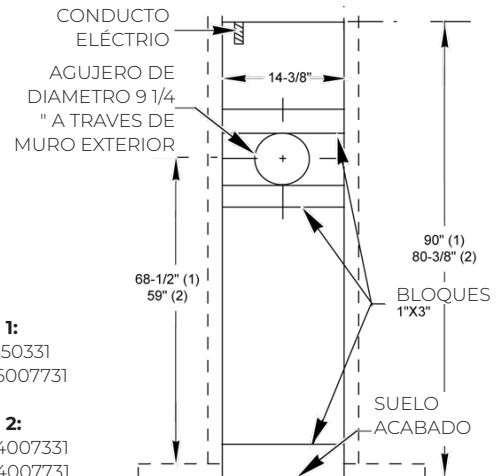

MODELOS 1:
5507332 / 550331
6007732 / 6007731

MODELOS 2:
4007332 / 4007331
4007732 / 4007731

INSTALACIÓN DE SU CALEFACTOR DE PARED

FIGURA 9 - CIERRE DEL ESPACIO DE MONTANTES

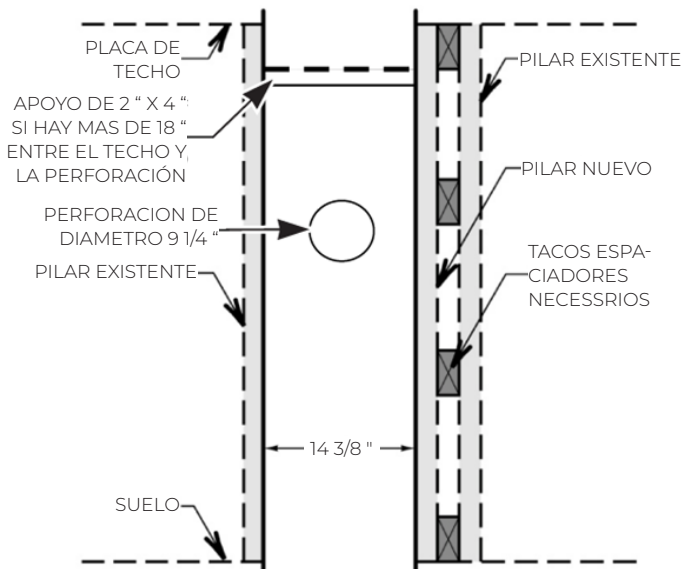

APERTURAS PARA SUMINISTRO DE GAS Y ELÉCTRICO

Se deben perforar agujeros para las líneas de gas y eléctricas. Los agujeros estarán a cada lado del calefactor, como se muestra en la **Figura 10**.

Decida si la línea de gas llegará a través del suelo o la pared.

Perfore un orificio de 1 ½ " en la pared o en el suelo, según sea necesario.

La línea de gas se puede ejecutar en este momento o después de montar el calefactor, consulte la sección **SUMINISTRO DE GAS Y TUBERÍAS, página 19**.

La abertura de suministro eléctrico debe estar en la parte inferior del calefactor, para que coincida con las aberturas mostradas en la **Figura 10**. Marque la placa de pared y techo y los agujeros a perforar. Si no es práctico para ejecutar el cableado desde el ático, hágalo a través de la pared y pase los cables a través del espacio montante contiguo desde el semisótano o sótano.

Ejecute el suministro eléctrico con el cable de tierra y el cable del termostato en las aberturas. Deje suficiente longitud para conectar en la caja de conexión después de instalar el calefactor. Vea la sección "Cableado eléctrico", en la **página 19**.

⚠ PRECAUCIÓN: No pase cables en cualquier lugar donde puedan ser dañados. Evite cortar el cable del termostato a menos que los empalmes se limpien adecuadamente, soldados y pegados.

INSTALACIÓN EN MUROS DE ENTRAMADO

Para montar el calefactor de pared en un muro de entramado, el área detrás del calefactor debe estar enrasada o plana.

FIGURA 10 - ABERTURAS DE ELECTRICIDAD Y GAS

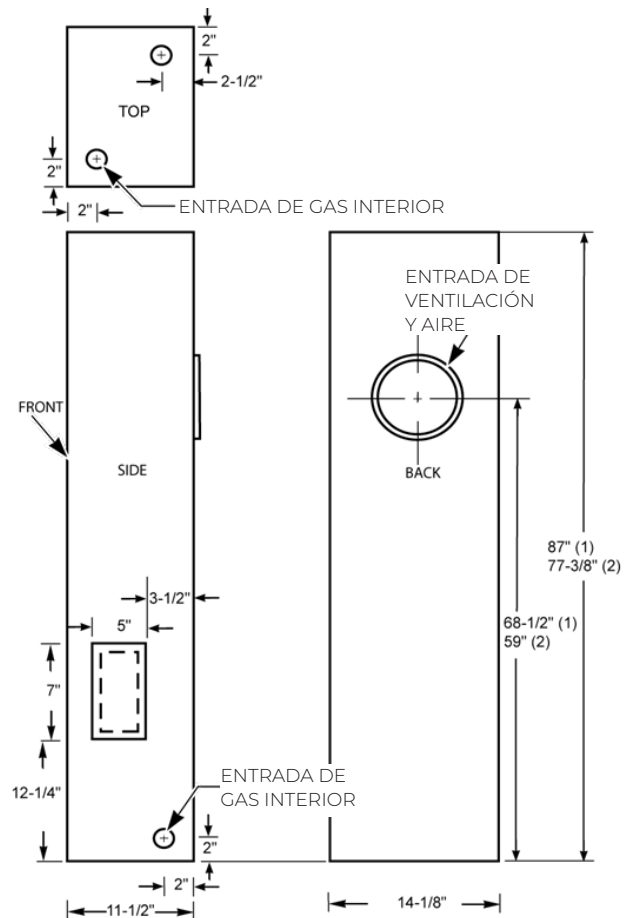

MODELOS 1: 5507332 / 550331
MODELOS 2: 4007332 / 4007331
 6007732 / 6007731 .4007732 / 4007731

Use madera (2 " x 4 " s, 2 " x 6 " s etc) para hacer la superficie enrasada con la otra parte.

Use lana de roca o paneles etc. para acabar el área. Siga el procedimiento de Instalación superficial.

ENCUENTRE LOS MONTANTES

1. Encuentre dos pilares en el lugar donde se instalará el calefactor. Use un localizador de montantes o pequeños clavos de acabado. Repetidamente poner y quitar un clavo en la pared o en el techo en el área de la viga o pilar hasta que lo encuentre. A continuación, busque el lado y dejar el clavo allí. Ponga un clavo más en el otro lado del mismo pilar o viga.
2. La arista interior del montante debe estar al menos 14 ½ " desde el que se encuentra. Ponga ahí un clavo de acabado.

HAGA ABERTURAS PARA LA VENTILACIÓN

1. Marque el centro del agujero a cortar a través de la pared para la ventilación **Figura 8**. Usando una ventana, puerta o esquina como referencia, mida para encontrar dónde irá la ventilación en el muro exterior. Verifique que las distancias sean correctas. **Figuras 2, 4, 5, 6 y 7**

2. Haga un agujero de 1/4" a través del centro del agujero hacia el exterior. Corte el agujero de 9 1/4" a través de la pared interior. Usando el agujero de 1/4" como centro, corte el agujero correspondiente en la pared exterior. Puede ser mejor trabajar desde el exterior, sobre todo cuando es a través de ladrillos, piedra o cerámica.

ABERTURAS PARA EL SUMINISTRO DE GAS Y ELÉCTRICO

Los agujeros deben ser perforados para la línea de gas y eléctricas. Los agujeros deben estar ubicados a cada lado del calefactor, como se muestra en la **Figura 10**. Perfore un orificio de 1 1/2 pulgadas en el suelo o la pared para la línea de gas.

La línea de gas se puede ejecutar en este momento o después de montar el calefactor, véase la sección: Suministro de gas y tuberías, **página 19**. Marque el techo o pared para que coincida con las aberturas del calefactor y perfore un agujero de 1" para la fuente de alimentación y un agujero de 1/2" para el cable del termostato. Lleve el suministro eléctrico y cables de tierra a la abertura. Deje suficiente longitud para conectar en el la caja de conexión después de instalar el calefactor. Vea la sección "Cableado eléctrico", **Página 19**.

SALIDA LATERAL OPCIONAL N. 6701

Ponga la base de yeso como se muestra en las **Figuras 12 y 13**. Las plantilla de yeso extienden el espesor de yeso normal. Si es un muro seco u otro delgado, los rebordes deben ser recortados a ras con la superficie de la pared. Siga cuidadosamente las medidas dadas, y tenga en cuenta que cuando se utiliza una salida lateral, el revestimiento de la calefacción debe estar a 4" de la superficie de la pared adyacente, a excepción la distancia mínima puede ser de 3/4" cuando se utiliza el kit de rejilla de difusión opcional **6704**.

FIGURA 11 - ABERTURA DE PARED (MONTAJE SUPERFICIAL)

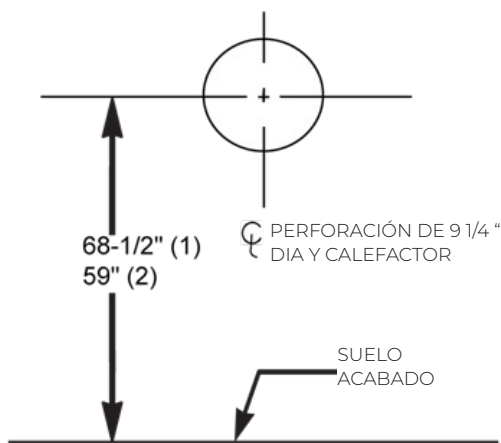

MODELOS 1:
5507332 / 550331
6007732 / 6007731

MODELOS 2:
4007332 / 4007331
4007732 / 4007731

FIGURA 12 - INSTALACION DE LA BASE DE YESO



FIGURA 13 - INSTALACION DE LA BASE DE YESO



MONTAJE DEL KIT DE REJILLA LATERAL OPCIONAL N. 6701 En referencia a la Fig. 14.

1. Antes de poner el aparato en posición, corte 5" x 7" de abertura rectangular en la carcasa exterior del calefactor donde se marca. Vea la página 10, fig. 10.
2. Coloque la junta trípode contra la carcasa con los rebajes interiores en los bordes de agujero de corte, marque la ubicación del tornillo, quite la junta y perfore agujeros del 33 para los tornillos de metal de hoja.
3. Retire la placa de apoyo y troqueles para los tornillos de la cubierta interior.
4. Asegure una tira de madera 1" x 1" (no incluido en este kit) a la pared al lado de la salida lateral como seguridad para las tiras de relleno de metal.
5. Fije las tiras de relleno de metal hacia el lado de la carcasa del calefactor con la superficie frontal exactamente enfrente de la parte delantera de la tira de madera de seguridad.
6. Después de que el calefactor se coloca en posición, coloque la junta trípode a través de la plantilla de yeso apretada contra la carcasa del calefactor. A continuación, marque y corte el extremo exterior a ras con la superficie de la pared.

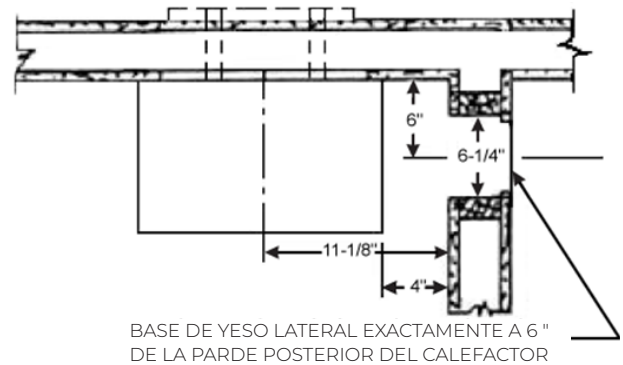
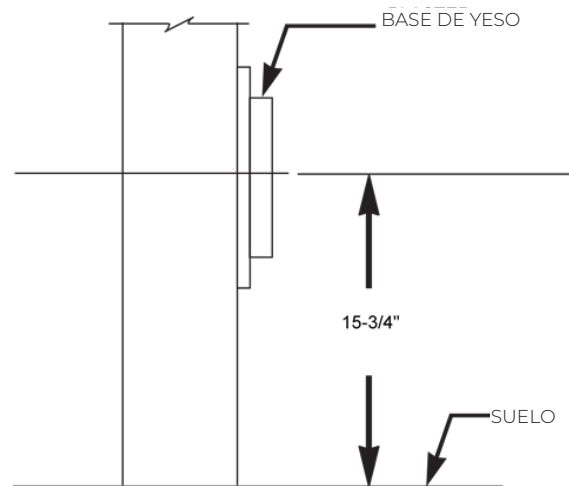
INSTALACIÓN DE SU CALEFACTOR DE PARED

7. Apriete la junta interior contra el forro, marque y corte a ras de la superficie de la pared. Instale la junta, luego la interior, sujetando a través de todos los agujeros con los tornillos suministrados.

FIGURA 14 - KIT DE MONTAJE DE LA REJILLA 6701

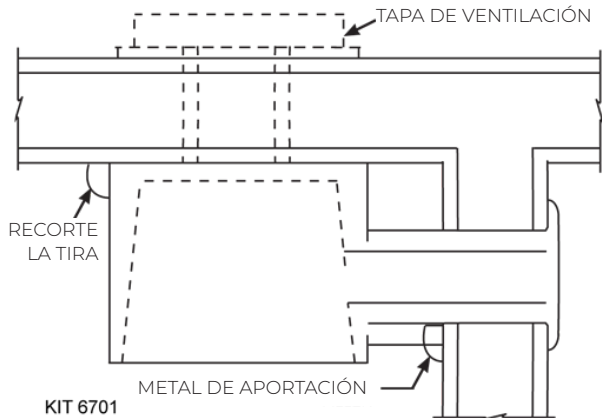

KIT DE REJILLA DE SIFUSIÓN EN DOS SENTIDOS N. 6703

En referencia a la **Figura 15**.

PRECAUCIÓN: Para uso sólo en combinación con una toma frontal cuando el calefactor está separado al menos 12 pulgadas de una pared de intersección **Figura 5**.

Los clips de metal en la parte trasera de la rejilla opcional encajan en las ventanillas de los lados de la salida de aire caliente frontal. Ajuste los clips con pinzas si es necesario. La rejilla también puede fijarse con tornillos de chapa.

KIT DE REJILLA DE DIFUSIÓN FRONTAL 1-SENTIDO N. 6704

Siga las instrucciones para LA REJILLA DE DIFUSIÓN FRONTAL DE DOBLE SENTIDO 6703 ANTERIOR, excepto que la distancia del calefactor a una pared adyacente debe ser mínimo de $\frac{3}{4}$ ".

PRECAUCIÓN: Use sólo los equipos opcionales disponibles del fabricante.

FIGURA 15 - REJILLA DE DIFUSION BILATERAL 6703



Instalación del Termostato (se vende separado)

1. Use el termostato Williams P322016 o cualquier termostato tipo millivolt.
2. Si se está reemplazando un termostato viejo y está en una ubicación satisfactoria y el cableado parece estar en buen estado, utilice el cableado existente. En caso de duda, utilice cable nuevo.
3. Si se elige una nueva ubicación o si se trata de una nueva instalación, el cable del termostato primero debe llevarse al lugar seleccionado. Todo el cableado debe estar de acuerdo con los códigos y ordenanzas locales. Estas instrucciones se refieren a llevar el cable desde el ático, pero se puede hacer desde un sótano o cámara utilizando métodos similares. Ver Fig. 24.
4. Antes de la perforación de un agujero en la pared en la ubicación seleccionada, conducir un pequeño clavo de acabado a través del techo en la esquina de la pared y el techo por encima de la ubicación del termostato. Tire de la uña y empuje un pequeño alambre rígido a través del agujero para que pueda ser encontrado en el ático. Perfore un agujero de $\frac{1}{2}$ " a través de la placa de pared del techo.
5. Busque obstrucciones en la partición. A continuación, perfore un agujero de $\frac{1}{2}$ " a través de la pared en la ubicación seleccionada para el termostato.
6. Desde el ático, pase el cable del termostato o un alambre rígido a través de la pared hasta que llegue a la ubicación del termostato.
7. Coja el cable del termostato a través del agujero y tirar del cable a través del agujero en la pared para que sobresalgan 6 " de cable.
8. Dirija el cable al calefactor.

MONTAJE DEL TERMOSTATO

1. Para quitar la cubierta del termostato, apriete los dos lados y eleve. Retire con cuidado y deseche la pestaña de embalaje que protege los contactos del interruptor. Ver **Figura 25**.
2. Conecte los cables del termostato a los bornes de los terminales en la base del termostato.
3. Empuje el cable sobrante a través del agujero en la pared y tape el agujero con aislante para evitar que las corrientes de aire afecten el funcionamiento del termostato.
4. Asegúrese de nivelar el termostato correctamente, fije la base del termostato en la pared a través de los orificios de montaje con los tornillos suministrados.

FIGURA 16 - DIRIJA EL CABLE DEL TERMOSTATO



FIGURA 17 - THERMOSTATO



Instalación de la Ventilación

PELIGRO: PELIGRO DE DAÑOS MATERIALES, LESIONES PERSONALES O LA MUERTE. La instalación adecuada ventilación es crítica para la operación segura del calefactor. Por lo tanto, lea cuidadosamente y siga todas las instrucciones que figuran en esta sección.

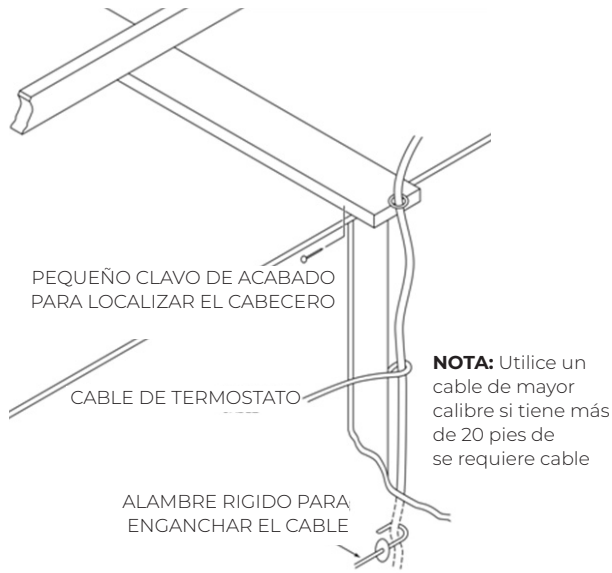
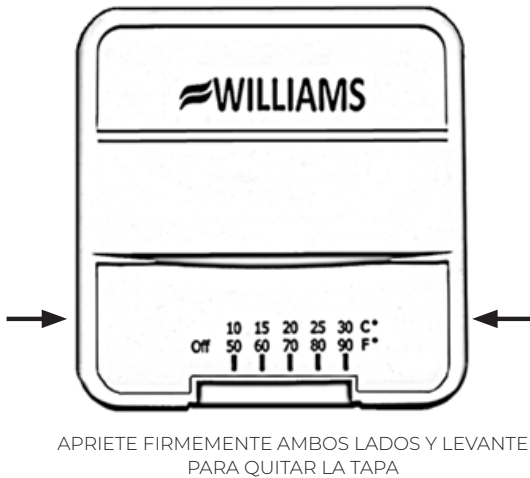
Las siguientes instrucciones son para montaje superficial o empotrado. USE SOLAMENTE EL MONTAJE DE VENTILACIÓN SUMINISTRADO.

IMPORTANTE: Todas las juntas de los tubos de entrada y de ventilación y todas las juntas deben estar apretadas. La instalación de cualquier otra manera anula la certificación de diseño C.S.A. y afectará a la garantía.

Refiérase a la **Figura 19** para el nombre y la ubicación de las piezas de la ventilación.

DETERMINAR LAS LONGITUDES ADECUADAS

IMPORTANTE: Para evitar que los gases de combustión nocivos entren a la casa, asegúrese de no cortar los tubos de ventilación o aire más de lo que se especifica a continuación.

El tubo de entrada de aire "A" y el tubo de ventilación "B" se suministran en longitudes para un espesor de pared de hasta 8 1/2".

Para encontrar la ventilación correcta y la longitud del tubo de aire, mida la distancia "X" entre la superficie sobre la que la parte posterior del armario descansará (en el interior de la cavidad rebajada o de la cara de la pared si es autoportante) y la superficie de la pared exterior. Vea la **Figura 18** y la **Figura 19**.

Tubo aire de entrada "A". Añadir 7/8" a la dimensión "X". Marque en el tubo a partir del final con cuello y agujeros. Cortar en forma pareja. Lime las eventuales rebabas resultantes.

Tubo de ventilación "B". Añadir 2 3/8" a "X". Marque en el tubo a partir del final con cuello y agujeros. Cortar en forma pareja. Lime las eventuales rebabas resultantes.

CORTE SOLAMENTE EL EXTREMO PLANO(SIN LA PESTAÑA) DE LOS TUBOS. Haga un corte cuadrado a la longitud exacta.

FIGURA 18 - ESPESOR DE PARED

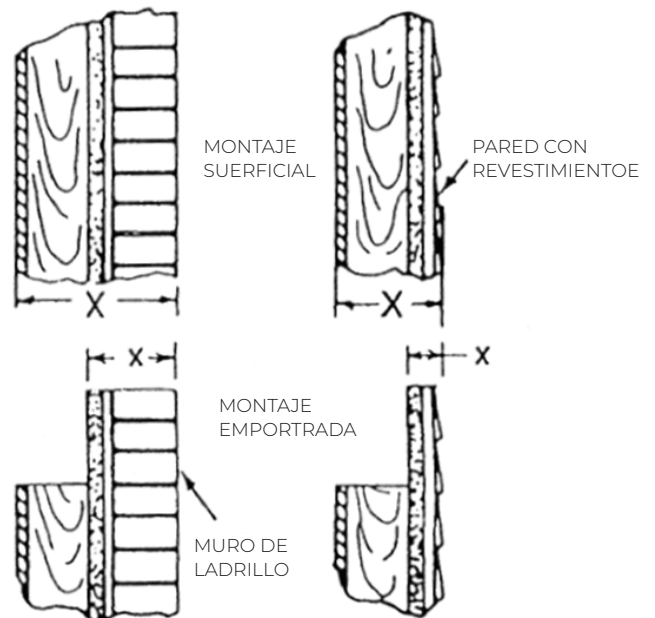

INSTALACIÓN DE SU CALEFACTOR DE PARED

SUGERENCIA ÚTIL DE CORTE

Para hacer un corte recto, mida desde el extremo del tubo y marque en varios lugares. Alinee un trozo de cinta con las marcas y envuélvalo alrededor del tubo. Utilice el borde de la cinta como una guía para ayudar a mantener el corte recto.

COLOCACIÓN DEL TUBO AL CALEFACTOR

El tubo de ventilación de diámetro más pequeño, **Figura 19 - "B"** se debe instalar primero.

La forma más fácil de instalar los tubos de ventilación y obtener las juntas colocadas correctamente es tener el calefactor tumbado boca abajo sobre una superficie plana.

IMPORTANTE: Para evitar que los gases de combustión nocivos entren a la casa, asegúrese de no cortar los tubos de aire y ventilación más de lo que se especifica a continuación.

1. Conecte el tubo de ventilación, **Figura 19 - "B"** y la junta a la parte posterior del intercambiador de calor del calefactor con los tornillos de chapa (8) # 8 x $\frac{3}{8}$ pulgadas.
2. Conecte el tubo de aire, **Figura 19 - "A"** y la junta de la parte posterior del calefactor con tornillos de metal (8) # 8 x $\frac{3}{8}$ pulgadas.

NOTA: Cada tubo debe solapar los collares de la tapa de ventilación al menos $1\frac{1}{4}$ pulgadas, que se obtiene cuando los tubos se cortan correctamente como se describe anteriormente.

FIGURA 19 - INSTALACIÓN DE LA VENTILACIÓN

MODELOS 1:

5507332 / 550331
6007732 / 6007731

MODELOS 2:

4007332 / 4007331
4007732 / 4007731

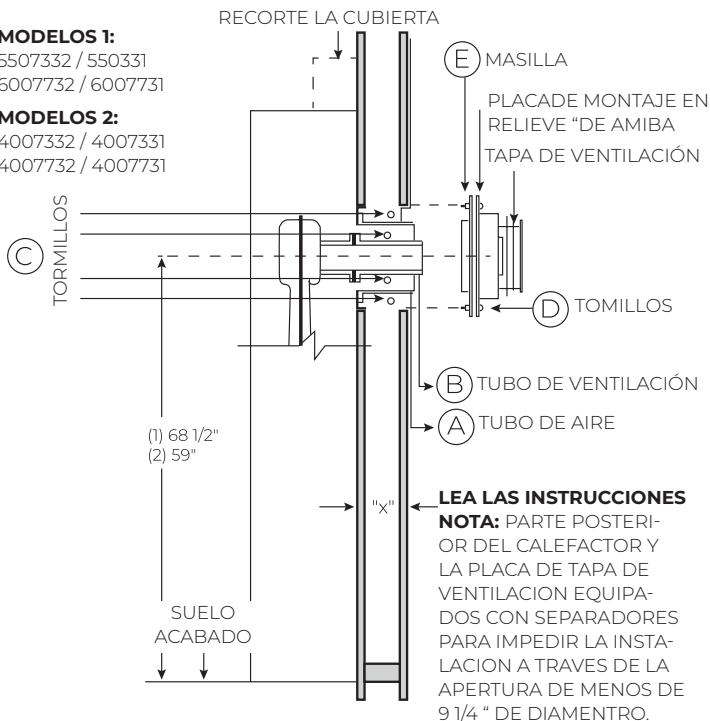

Embellecedor

Para ocultar el espacio entre el calefactor y la pared, utilice el Kit de embellecedores 4701 (no suministrado con el calefactor), un embellecedor redondo de $\frac{3}{4}$ " u otra moldura de madera.

TAPA EMBELLECEDORA

Coloque la tapa embellecedora en la parte superior del calefactor. Vea la **Figura 20**. Perfore a través de la brida de la carcasa superior y sujete cada lado con un tornillo de metal de hoja. Esta placa cubre el espacio entre la parte superior de la abertura del calefactor y la pared después de realizar las conexiones eléctricas.

MONTAJE DEL CALEFACTOR A TRAVÉS DE LA PARED

Monte el calefactor a través de la pared usando las instrucciones de montaje, superficial o empotrado. Vea las **páginas 9-14**.

Vaya a la **Figura 19** para los siguientes pasos.

1. Verifique que el tubo de aire sobresale a través de la pared min. $\frac{7}{8}$ " y máx. 1" ,bien sellado en la tapa de ventilación.
2. Verifique que el tubo de ventilación sobresale más allá del tubo de aire min $\frac{1}{8}$ " y max. $\frac{1}{4}$ - pulgada de altura, bien sellado en la tapa de ventilación.
3. Aplicar una única tira de masilla ("E" proporcionado en la caja de cartón de ventilación) continuamente alrededor del borde exterior de la placa de montaje de la tapa de ventilación.
4. Sosteniendo la tapa de ventilación en posición vertical (en relieve "de arriba" en la placa de montaje hacia la parte superior del calefactor), empuje en su lugar hasta que se estableció contacto con los topes. Si los topes impiden que la placa de montaje llegue a la pared, consulte de nuevo "determinar las longitudes adecuadas" **Página 14**.
5. Fije la placa de montaje a la tapa de ventilación en la pared con 4 tornillos de $1\frac{1}{2}$ " de madera "D" proporcionados.
6. En la construcción de mampostería, perfore en la pared y use tapones o anclajes. Puede ser necesario sellador adicional (silicona) si la superficie de montaje es desigual.

FIGURA 20 - CUERPO DEL CALEFACTOR

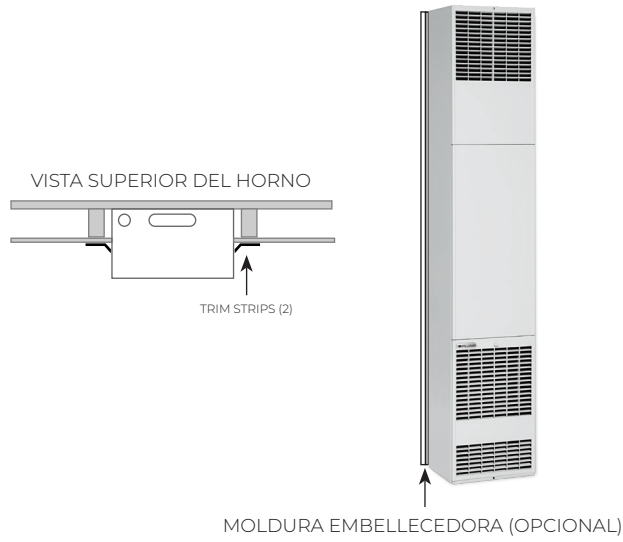

Montaje del Calefactor

Para obtener la distancia adecuada para la fijación del calefactor para instalar los dispositivos de suministro de gas, puede ser necesario desmontar el quemador y el conjunto de ensamblaje como sigue:

PRECAUCIÓN: Tenga cuidado de no dañar la junta de la bandeja del quemador cuando retire el quemador y el conjunto.

1. Tumbé el calefactor en su parte posterior para los siguientes pasos. Retire la puerta del compartimento del quemador tirando de la parte superior de la puerta hacia arriba y afuera.

MODELOS: 4007332 / 5507332 / 4007331 / 5507331

- a. Quite los tornillos que sujetan la unidad de control de encendido y la tapa de la carcasa.
- b. Retire los (3) tornillos "A" que sostienen la bandeja del quemador, **Figura 22**. Gire la bandeja del quemador hacia el frente hasta que las 3 fijaciones 'B' se suelten del soporte superior.
- c. Retire el cableado necesario para liberar el módulo de control de su ubicación de montaje. Marque o etiquete cada alambre retirado para su reconexión, **Figura 23**.
- d. Retire la unidad del quemador y control del calefactor.

MODELOS: 4007732 / 6007732 / 4007731 / 6007731

- a. Retire el encendedor de chispa manual y el soporte mediante la eliminación de los 2 tornillos y desconecte el cable en la parte trasera del encendedor.
- b. Desconecte los 2 conectores slip-on (alambres 24V) de la válvula de gas.
- c. Retire los 3 tornillos "A" que sostienen el soporte de la bandeja del quemador, **Figura 22**. Gire el quemador hacia el frente hasta que las 3 fijaciones 'B' se desenganchen de las ranuras del soporte.

- d. Remove the burner and control assembly from heater.

NOTA: Conecte los tubos de ventilación antes de montar el calefactor. **página 14 y 15.**

2. Si el calefactor está empotrado en la pared, quite el receso de todos los residuos.
3. Asegúrese de que el gas esté cortado.
4. Antes de colocar el calefactor en su posición, quite el trozo de tubería de gas en caso de necesidad de localizar el calefactor.
5. Después de la instalación de los tubos de ventilación, mueva cuidadosamente el calefactor en posición, sin doblar los tubos.

SUJECIÓN DE LA PARTE INFERIOR DEL CALENTADOR (MONTAJE EMPOTRADO Y SUPERFICIAL)

NOTA: Las fijaciones no están terminadas debido a las diferentes necesidades de los distintos tipos de construcción de la pared.

Fije el calefactor en el suelo a través de los orificios en la parte inferior del calefactor. Si el piso es de hormigón, utilice un método de fijación alternativo, **Figura 21**.

Si se retiró la unidad del quemador y control, póngalos invirtiendo los pasos 1a a 1d.

IMPORTANTE: Al poner la unidad del quemador y control, asegúrese todos los terminales "B" entran en las ranuras en el soporte superior. Para evitar daños en el cableado, tenga cuidado de no pillarlos entre los componentes del calentador y aléjelos de la superficie bandeja del quemador.

SUJECIÓN DE LA PARTE SUPERIOR (MONTAJE SUP.)

Sujete la parte superior del calefactor a la pared utilizando 2 anclajes metálicos (envasados en bolsa de plástico con el termostato), colocándolos sobre la pestaña posterior de la parte superior del calefactor y atornille a la pared, **Figura 21**.

INSTALACIÓN DE SU CALEFACTOR DE PARED

FIGURE 21 - FURNACE MOUNTING

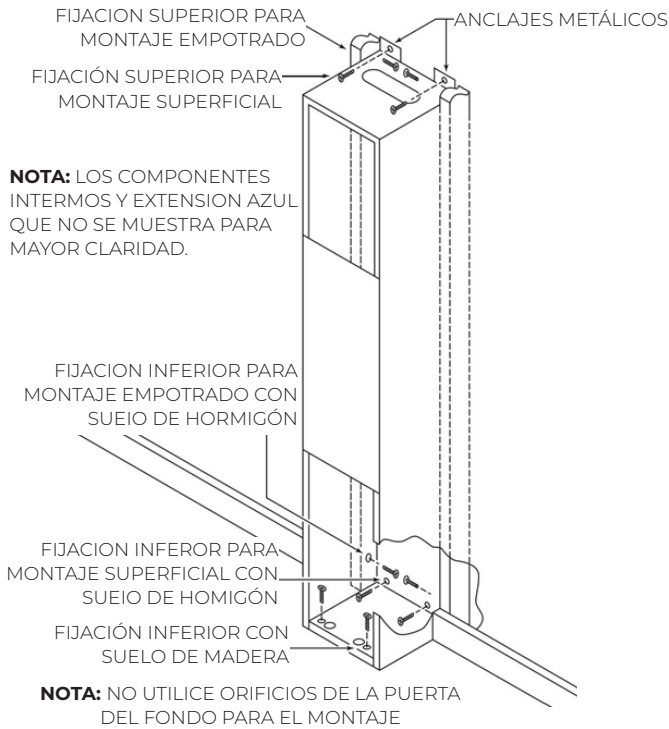

SUJECIÓN DE LA PARTE SUP. (MONTAJE EMPOTRADO)

Sujete la parte superior del calefactor mediante la perforación de 2 agujeros a través de las pestañas laterales de la parte superior del calefactor y asegúrelo con 2 tornillos o clavos en los montantes de la pared, **Figura 21**.

FIGURA 22 - BANDEJA DEL QUEMADOR



FIGURA 23 - CONTROL DE ENCENDIDO



CONTROL DE ENCENDIDO WILLIAMS REFERENCIA DEL ELEMENTO P321900

PRECAUCIÓN: Tenga cuidado de no dañar los componentes del calefactor o el cableado cuando taladre agujeros.

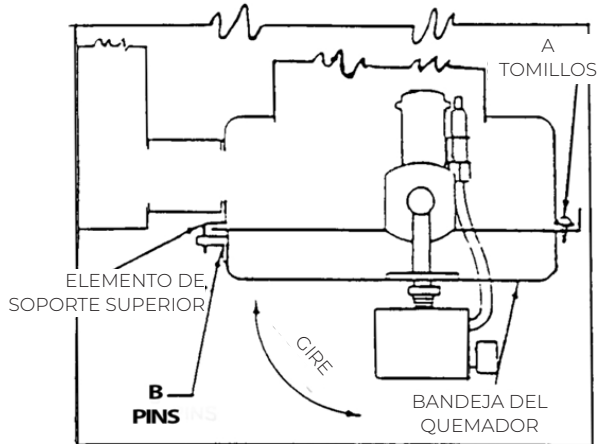
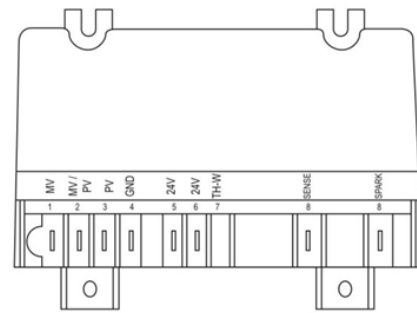
Suministro de gas y tuberías

La válvula de control de gas en el calefactor, se suministra con un sello sobre la interceptación de entrada de gas. No quite el sello hasta que esté listo para conectar la tubería.

PELIGRO: Peligro de daños materiales, lesiones corporales o muerte. Asegúrese de que el calefactor está diseñado para funcionar con el tipo de gas disponible. Los modelos para gas natural sólo funcionan con gas natural. El calefactor de propano tiene los orificios de gas de un tamaño para el gas propano comercialmente puro. No se pueden utilizar con butano o una mezcla de butano y propano.

SUMINISTRO DE GAS

En cuanto al gas natural, la presión de suministro de gas de entrada mínima para el propósito de ajuste de entrada es 5 " de columna de agua. La presión máxima de suministro de gas de entrada es 7 " de columna de agua.

Para gas propano, la presión de suministro de gas de entrada mínimo para el propósito de ajuste de entrada es 11 " de columna de agua. La máxima presión de suministro de gas de entrada es 13 " de columna de agua.

La presión del gas y la entrada a los quemadores no deben exceder la presión y entrada mostradas en la placa de clasificación. En gas natural, la presión del colector debe ser 4 " de columna de agua. La presión del colector debe ser 10 " de columna de agua para propano. Vea la página 21 para la operación por encima de 2.000 pies de altitud. Puede ser necesario un cambio de orificio para adaptarse al gas suministrado. Consulte con su proveedor de gas local.

TAMAÑOS DE LOS ORIFICIOS

Información técnica del calefactor, en **página 25**, muestra los tamaños de orificios correctos para los diferentes niveles de entrada cuando se usa gas natural o propano.

TUBERÍA DE GAS

La línea de suministro de gas debe ser de un tamaño adecuado para manejar la cantidad de Btu / hr. y la longitud necesarias.

Determine el tamaño mín. de la tubería en **Figura 26** basado en la longitud desde el medidor de gas o de la fuente a la unidad.

Todas las tuberías deben cumplir con los códigos y ordenanzas locales, o con el National Fuel Gas Code (ANSI Z223.1-1988), según corresponda. En Canadá: Siga el Código de Instalación CAN/CGA-B149.

FIGURA 24 - TAMAÑO DE LA TUBERIA

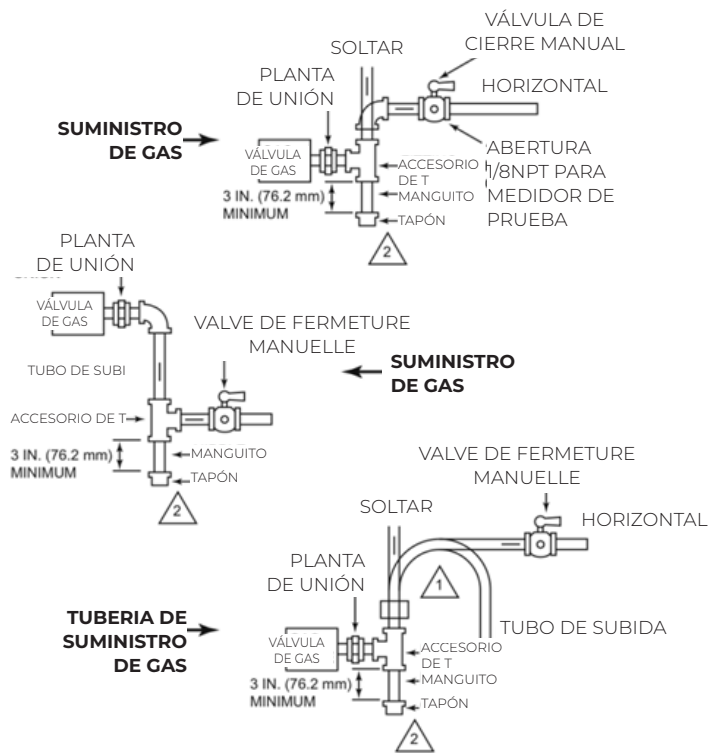

1 TODAS LAS CURVAS EN TUBOS DE METAL DEBEN SER LISAS.

2 PRECAUCIÓN: CIERRE DL SUMINISTRO PRINCIPAL DE GAS ANTES DE QUITAR LA TAPA PARA EVITAR QUE EL GAS LIENE EL AREA DE TRABAJO. PRUEBE FUGAS DE GAS CUANDO LA INSTALACION ESTÉ COMPLETA.

SE MUESTRA LA ENTRADA DE GAS EN EL LATERAL IZQUIERDO. EN LOS MODELOS VARIA COMPRUEBE PARA ESTAR SEGURO.

FIGURA 25 - PRACTICA DE CANALIZACION ADECUADAS

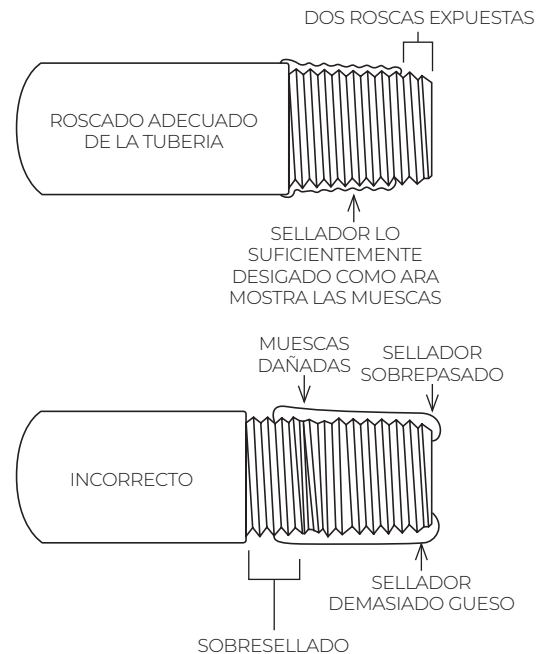

Vaya a la **Figura 24**, para la disposición general de la unidad. Muestra los accesorios básicos necesarios.

Se aplican las siguientes reglas:

1. Use tuberías nuevas libres de virutas de metal y escombros, como el acero o tubería de hierro negro. Utilice accesorios aprobados por los códigos locales.
2. No enrosque la tubería demasiado lejos. La distorsión o mal funcionamiento de la válvula puede ser consecuencia de un exceso de tubería dentro. Aplique una cantidad moderada de compuesto de buena calidad a las roscas de la tubería, dejando 2 roscas del extremo desnudo. Si es gas propano, utilice compuesto resistente a la acción de los gases del propano.
3. Utilice uniones de junta esmerilada.
4. Instale un tubo de drenaje (trampa de sedimentos) para atrapar la suciedad y la humedad antes de que pueda entrar en la válvula de gas. La boquilla debe tener un mínimo de 3 pulgadas de largo.
5. Proporcione una conexión del medidor de prueba de 1/8 " NPT inmediatamente antes de la conexión del suministro de gas al calefactor.

CONEXIÓN DE GAS

Si la instalación es para gas propano, el instalador debe usar una regulación de dos etapas y hacer todas las conexiones del tanque de almacenamiento al calefactor.

Utilice dos llaves de tubo al realizar la conexión a la válvula para evitar inflexión o daños a la válvula de gas.

Las conexiones entre la válvula de cierre manual y el montaje de control del quemador se pueden hacer con

INSTALACIÓN DE SU CALEFACTOR DE PARED

un conector flexible certificado AGA/CGA si es permitido por los códigos locales. Aún se requieren tubo de drenaje y junta esmerilada.

Apriete todas las juntas bien.

COMPROBACIÓN DE LAS TUBERÍAS DE GAS

Pon a prueba todas las tuberías por fugas. Tras un análisis de la tubería de gas al calefactor con la presión de gas inferior a ½ psi, cierre la válvula manual de gas. Si la tubería de gas se va a comprobar con la presión igual o superior a ½ psi, el calefactor y la válvula de cierre manual debe estar desconectado durante la prueba. (VEA ADVERTENCIA) Aplique solución de jabón para cada articulación. La formación de burbujas indica una fuga. Corrija la más mínima fuga a la vez.

FIGURA 26 - TAMAÑO DE TUBERÍA DE GAS

CAPACIDAD DE LA TUBERÍA - BTU / HR. CON ACCESORIOS

CAPACIDAD DE LA TUBERÍA DE GAS NATURAL BTU / HR.			
LONGITUD DE LOS PIES DE TUBO	TAMAÑO DE TUBO (INCLUYE ACCESORIOS)		
	1/2 "	3/4 "	1 "
20	92,000	190,000	350,000
40	63,000	130,000	245,000
60	50,000	105,000	195,000

Capacidad de tubería de PROPANO btu / hr.			
LONGITUD DE LOS PIES DE TUBO	TAMAÑO DE TUBO (INCLUYE ACCESORIOS)		
	1/2 "	3/4 "	1 "
20	189,000	393,000	732,000
40	129,000	267,000	504,000
60	103,000	217,000	409,000



PELIGRO: Peligro de daños materiales, lesiones corporales o incluso la muerte. Nunca use un fósforo o llama para detectar fugas. Nunca exceda las presiones especificadas para el ensayo. Las altas presiones pueden dañar la válvula de gas y causar exceso de cocción que puede resultar en fallo de intercambiador de calor. El gas propano es más pesado que el aire y puede estancarse en zonas bajas, incluyendo depresiones abiertas y permanecerá allí a menos que se ventile la zona. Nunca trate de poner en marcha la unidad antes de ventilar bien el área.

CABLEADO ELÉCTRICO



PELIGRO: Peligro de daños materiales, lesiones corporales o muerte. Desconecte la electricidad en la caja de fusibles o en el panel de servicio antes de realizar cualquier conexión eléctrica. Aislar en caso necesario. Toda la tensión de línea y conexiones a tierra deben ser examinadas antes de reestablecer la energía eléctrica.

Todo el trabajo eléctrico debe cumplir con los códigos y ordenanzas locales o, en su ausencia, con el Código Eléctrico Nacional, ANSI / NFPA 70. Si usted no está familiarizado con los códigos eléctricos, que un electricista competente haga este trabajo. En Canadá: Siga C22.1, Código Eléctrico Canadiense.

PRECAUCIÓN: Etiquete todos los cables antes de desconectarlos para el control. Los errores de cableado pueden causar un funcionamiento incorrecto y peligroso. Verifique el funcionamiento correcto después del servicio.

PRECAUCIÓN: No conecte la línea de servicio de 115 V a la válvula de control de gas o el termostato de pared.

CONEXIÓN ELÉCTRICA

Consulte el apartado Aberturas para el suministro eléctrico y gas, pág 10. Siga los diagramas de cableado, **páginas 26 y 27**. Si usted tiene alguna duda sobre la conexión eléctrica o el cumplimiento de código u ordenanza, consulte a su inspector eléctrico o un electricista autorizado.

CONSEJOS ÚTILES

Después de que las tuercas estén atornilladas a los cables, una pequeña tira de cinta aislante se puede aplicar sobre la tuerca del alambre en su base y en los cables para hacer una conexión muy sólida.

CONEXIÓN A TIERRA

El aparato instalado debe estar conectado a tierra de acuerdo con los códigos y ordenanzas locales o, en su ausencia, con el Código Eléctrico Nacional (ANSI / NFPA 70) o el Código Eléctrico Canadiense (CSA C22.1) si se utiliza una fuente eléctrica externa. Este aparato está equipado con tres patas (cable a tierra) para su protección contra descargas eléctricas y debe ser enchufado directamente en una toma de corriente de tres espigas debidamente puesto a tierra. No corte ni retire la clavija de conexión a tierra de este enchufe.

Un terminal de tierra está instalado para la conexión a tierra. Utilice un conductor de cobre (# AWG) de la unidad a una conexión a tierra en el panel de servicio eléctrico o una varilla de tierra adecuadamente unida eléctricamente a tierra.

SUMINISTRO DE CORRIENTE ELÉCTRICA

Retire el cable de servicio de tres clavijas desde el paquete de piezas del sobre para ser instalado en el calefactor. Quite la pestaña de 7/8" de diámetro (22mm) en el panel izquierdo o lado inferior derecho de pasar el cable de servicio de tres clavijas a una toma de corriente.

1. Inserte el tapón de nylon atado al extremo del cable de servicio de tres puntas a través de la pestaña de 7/8" en la zona de montaje de control del quemador y la inserta en el tapón de nylon unido a la parte inferior de la cubierta externa. Si lo desea, puede enrutar el cable del termostato al lado del cable de servicio y a través de la misma abertura o elegir otra entrada en la zona de montaje de control del quemador.
2. Adjunte la tuerca de cierre de 7/8" alrededor del cable de servicio y el alambre del termostato (si el alambre del termostato se enruta a través de la pestaña). Inserte la tuerca de 7/8" en el agujero de 7/8" en el lado del panel.

LISTA DE PIEZAS DE REPUESTO:

DESCRIPCIÓN	NUMERO DE PIEZA
CABLE DE SERVICIO	P32336



PELIGRO: No inserte el cable de servicio dentro de la zona de montaje de control del quemador más de 10" (245mm). Esto podría causar daños en el cable eléctrico y provocar un riesgo de descarga eléctrica y/o incendio.

Un circuito derivado de la inclusión de este calefactor no debe exceder de 15 A. Ejecute un circuito de 115V separado, 60Hz, 15A desde un interruptor independiente o un fusible en el panel de servicio.

CABLEADO DEL TERMOSTATO DE PARED

Lleve el cable del termostato al calefactor. Conecte el termostato a los dos cables marcados como "termostato" que se extiende desde la parte superior del calefactor, utilizando dos tuercas de alambre proporcionadas. Ver diagramas de cableado en las **Figura 16**.

Vuelva a colocar el ventilador a la posición original en el eje del motor, y apriete bien. Vuelva a colocar la cubierta del ventilador, asegurándose de que esté centrada verticalmente en el ventilador.

Apriete bien los tornillos.

Vuelva a colocar el panel frontal superior y asegure con tornillo.

HAGA LOS DIAGRAMAS DE CABLEADO DE LAS PÁGINAS 26 Y 27.

PROCEDIMIENTO DE ARRANQUE

Ponga el aparato utilizando los procedimientos descritos en la sección "MANIPULACIÓN DEL CALEFACTOR".



PELIGRO: Peligro de daños materiales, lesiones corporales o incluso la muerte. El gas propano es más pesado que el aire y puede estancarse en zonas bajas, incluyendo depresiones abiertas y permanecerá allí a menos que se ventile la zona. Nunca trate de poner en marcha la unidad antes de ventilar bien el área.

COMPRUEBE LA ENTRADA DE GAS Y LA PRESIÓN

Para los calefactor en elevaciones entre el nivel del mar y 2.000 metros, la entrada de medida no debe ser mayor que la entrada que se muestra en la placa del calefactor. Para alturas superiores a 2.000 metros, la entrada de medida no debe exceder de la entrada en la placa reducido en un 4 por ciento por cada 1.000 pies que el calentador está por encima del nivel del mar.

La presión del suministro de gas y la presión del colector con el sistema operativo está especificado en la placa.

TIPO DE GAS	PRESIÓN DEL COLECTOR, IN. W.C.
NATURAL	4.0
PROPANO	10.0

La entrada nominal se obtendrá en un poder calorífico de 2.500 Btu / hr. de propano a 10 pulgadas de presión en el colector con orificios de tamaño de fábrica. Si el propano tiene un valor calorífico diferente se suministra, los orificios deben ser cambiados por un técnico de servicio calificado antes de hacer funcionar el calefactor.

COMPRUEBE EL TERMOSTATO

Compruebe el funcionamiento del termostato. Cuando se establece por encima de la temperatura ambiente se muestra en el termostato, el quemador principal debe encenderse. Asegúrese de que el termostato apaga el calefactor cuando la temperatura ambiente alcanza el valor seleccionado y comienza el calefactor cuando la temperatura ambiente desciende unos grados.

AJUSTE EL QUEMADOR DEL PILOTO (SÓLO VERTICALES)

La llama del piloto debe rodear 5/8" a 1/2" de la punta del termopar. Para ajustar, retire la tapa del tornillo de ajuste del piloto en la válvula de gas. Gire el tornillo de la izquierda para aumentar la llama, hacia la izquierda para disminuirlo. Ponga la tapa. **Figura 30**.

COMPRUEBE LA PRESIÓN DEL COLECTOR DE GAS

Una abertura roscada se proporciona en la válvula de gas para facilitar la medición de la presión de gas en el colector. Use un manómetro en "U" con un intervalo de escala de 0 a 12 pulgadas de agua. La presión del colector debe ser medida con el quemador y piloto que opere.

MANIPULACIÓN DEL CALEFACTOR

Cualquier cambio importante en el flujo debe ser realizado por cambiar el tamaño del orificio de quemador. Consulte con su proveedor de gas local para determinar el tamaño del orificio adecuado.

COMPRUEBE LA ENTRADA DE GAS (SÓLO GAS NATURAL)

⚠ PELIGRO: El poder calorífico del gas natural (Btu por pie cúbico) puede variar de forma significativa. Por lo tanto, es responsabilidad del instalador ver que Btu / hr. de entrada al calefactor se ajusta correctamente. El no hacerlo podría provocar un fallo de cámara de combustión, la asfixia, incendio explosión causando daños, lesiones corporales o muerte. Consulte el Código Nacional de Gas Combustible (NFPA 54) para asegurarse de que el aparato esté quemando combustible a la velocidad adecuada.

Una llama baja podría provocar calor inadecuado, excesiva condensación o problemas de encendido. Durante el funcionamiento podría causar hollín, incidencia de la llama o el sobrecalentamiento del intercambiador de calor.

Antes de comenzar el test de entrada de gas natural, obtenga el valor calorífico del gas (Btu por pie cúbico) en condiciones normales de su proveedor local. Este factor se utiliza en la sección y el procedimiento "Comprobar la entrada de gas".

Para medir la entrada, utilizando el medidor de gas, proceda como sigue:

1. Cierre el suministro de gas a todos los otros aparatos, excepto el calefactor.
2. Con el calefactor funcionando, temporee la menor medida en el medidor para una revolución completa. Si se trata de medidor de 2 pies cúbicos, divida los segundos por 2. Si se trata de un medidor de 1 pie cúbico, use el tiempo en segundos que es (3600 = Seg / Hr.). Esto da los segundos por pie cúbico de gas que se está suministrando al calefactor.
3. Suponiendo el gas natural con un valor calorífico de 1.000 Btu por pie cúbico y 34-segundos por pie cúbico utilizado según lo determinado por el segundo paso (2):
Segundos por hora = 3,600
Entrada = $1,000 \times 3,600 / 34 = 106,000$ Btu/hr.
Esta entrada medida no debe ser mayor que el valor indicado en la placa de características del calefactor.
4. Vuelva a encender todos los otros aparatos apagados en el paso 1. Asegúrese de que todos los pilotos están funcionando.

FIGURA 27 - TERMOSTATO

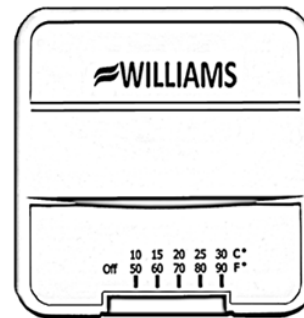

INDICADOR DE AJUSTE

⚠ PELIGRO: Peligro de daños materiales, lesiones corporales o incluso la muerte. El gas propano es más pesado que el aire y puede estancarse en zonas bajas, incluyendo depresiones abiertas y permanecerá allí a menos que se ventile la zona. Nunca trate de poner en marcha la unidad antes de ventilar bien el área.

MODELOS DE PILOTO VERTICAL 4007732 / 6007732 / 4007731 / 6007731

NOTA:

Para los modelos equipados con la válvula de gas **WILLIAMS P322041** o **P322042** o consulte esta **página y la página 23** para "INSTRUCCIÓN DE SEGURIDAD E ILUMINACIÓN" y "CORTE EL GAS AL APARATO."

Para los modelos equipados con la válvula de gas **WILLIAMS P321704** o **P321705** o consulte esta **página y la página 24** para "INSTRUCCIÓN DE SEGURIDAD E ILUMINACIÓN" y "CORTE EL GAS AL APARATO."

(Todos los otros modelos, consulte la **página 25, 26 y 27**.)

Estos calefactores están equipados con un dispositivo piezoeléctrico encendedor de chispa operado manualmente para encender el gas del piloto. Siga los pasos descritos en "Instrucciones de encendido" (ver la página 23 o 24) y utilice el encendedor de chispa manual para encender el piloto en el paso 10. Presione el botón de encendido por chispa con vigor y en varias ocasiones.

En las instalaciones nuevas, las líneas de gas se llenarán de aire y puede tomar varios minutos para establecer la llama piloto.

Mantenga todas las puertas de acceso y paneles en su lugar, excepto para inspección y mantenimiento.

⚠ PELIGRO: La superficie del calefactor se calienta durante el funcionamiento. Mantenga a los niños, ropa, muebles y materiales inflamables lejos de ella. No almacene ni use gasolina u otros líquidos o vapores inflamables cerca del calentador.

CONTROLES DE SEGURIDAD

Estos calefactores están protegidos contra situaciones de peligro por cuatro controles de seguridad automáticos: (1) Un piloto de seguridad actúa para cerrar la válvula de gas en caso de fallo del piloto; (2) una válvula de gas redundante; (3) Un interruptor limitador apaga el principal quemador para evitar que se sobrecaliente el armario, y el interruptor restablece cuando el calefactor se enfríe, y (4) Una sobrecarga térmica protege el motor contra el desgaste causado por los picos de corriente o si algo debe bloquear el flujo de aire a través del calefactor. Este interruptor se restablecerá cuando el motor se enfría y no puede ser ajustado.

⚠ PELIGRO: Peligro de lesiones corporales o la muerte. No haga funcionar el calefactor con una puerta de observación piloto rota o falta.

PARA LOS MODELOS EQUIPADOS CON LA VÁLVULA DE GAS P321704 WILLIAMS O P321705.

Los modelos están equipados con una válvula de control de dos tasas. El botón de velocidad en la válvula de gas está marcado "LO" y "HI". Gire la perilla de velocidad a la posición "LO" y el termostato de ambiente operará el quemador principal en alrededor del 70% de la capacidad máxima. Gire la perilla de velocidad a la posición "HI" sólo cuando se desea un rápido calentamiento cuando hace mucho frío. La operación HI desarrolla la capacidad máxima del calefactor.

UN VENTILADOR DE DOS VELOCIDADES SE UTILIZA CON LOS MODELOS 6007732 Y 6007731.

El soplador funcionará a baja velocidad y luego pasa a alta velocidad cuando el calefactor se calienta.

⚠ PELIGRO: Peligro de daños materiales. Lesiones corporales o la muerte. Si el calefactor se calienta en exceso o no se corta, cierre la válvula manual de gas al calefactor antes de apagar la energía eléctrica.

Para su Seguridad, lea Antes del Encendido

⚠ PELIGRO: Si no sigue estas instrucciones exactamente, un incendio o una explosión pueden causar daños materiales, lesiones corporales o incluso la muerte.

A. Este aparato tiene un piloto que puede ser encendido a mano. Cuando encienda el piloto, siga estas instrucciones.

B. ANTES DE ENCENDER huela alrededor del aparato por si huele a gas. Asegúrese de oler cerca del suelo porque algunos gases son más pesados que el aire y se depositan.

QUÉ HACER SI HUELE A GAS

- No trate de encender ningún aparato o encender una cerilla.
- No toque ningún interruptor eléctrico, ni utilice ningún teléfono o teléfono celular en su edificio.
- Llame inmediatamente a su proveedor de gas desde el teléfono de un vecino. Siga las instrucciones del proveedor de gas.
- Si no puede localizarlo, llame al departamento de bomberos.

C. Utilice únicamente la mano para presionar o girar la perilla de control de gas. Nunca utilice herramientas. Si la perilla no se puede presionar o girar, no trate de repararla, llame a un técnico de servicio cualificado. Ejercer fuerza o intentar reparar puede provocar un incendio o una explosión.

D. No utilice este aparato si alguna de sus piezas ha estado sumergida en agua. Llame inmediatamente a un técnico de servicio cualificado para que inspeccione el aparato y reemplace cualquier parte del sistema de control y del control de gas que haya estado bajo el agua.

NOTA: PARA INFORMACIÓN ADICIONAL CONSULTE EL MANUAL DE INSTALACIÓN Y FUNCIONAMIENTO DE INSTRUCCIONES INCLUIDOS CON ESTE APARATO O CONTACTE CON EL FABRICANTE DE IDENTIFICACIÓN DEL PRODUCTO POR SU NÚMERO DE MODELO SITUADO EN LA PLACA, ENCONTRADO CERCA DE LA VÁLVULA DE GAS.

INSTRUCCIONES DE ENCENDIDO

1. **¡PARE!** Lea la información de seguridad previamente.
2. Ajuste el termostato a la posición más baja.
3. Desconecte toda la alimentación eléctrica del aparato.
4. Abra el panel de control de acceso.
5. Empuje la perilla de control de gas y gire hacia la derecha en "OFF".

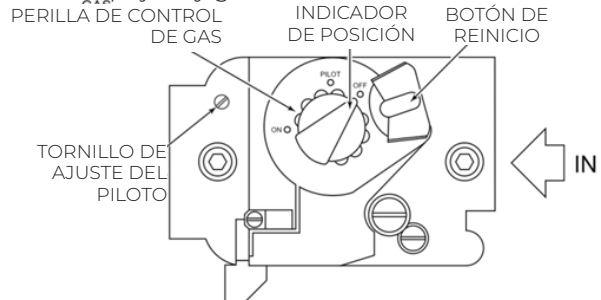

6. Espere cinco (5) minutos para que se disipe el gas, entonces busque el olor a gas, incluso cerca del

MANIPULACIÓN DEL CALEFACTOR

suelo. Si a continuación, huele a gas, ¡PARE! Siga "E" en la información de seguridad anterior. Si no huele a gas, continúe con el siguiente paso.

7. Afloje la tuerca y abra la puerta de la observación del piloto (si lo tiene).
8. Para encontrar el piloto, siga el tubo de metal del control de gas. El piloto está montado en el lado del quemador.
9. Gire la perilla del control de gas en sentido contrario hacia "PILOT".
10. Presione el botón rojo de restablecimiento bien y mantenga Inmediatamente encienda el piloto. Continúe presionando el botón de reinicio rojo sobre 1 minuto después de que se encienda el piloto. Suelte el botón y se encenderá. El piloto debe permanecer encendido. Si se apaga, repita los pasos del 5 al 10.
 - Si el botón no se enciende cuando se libera, deténgase y llame inmediatamente a su técnico de servicio o proveedor de gas.
 - Si el piloto no se queda encendido después de varios intentos, gire la perilla de "OFF" del control de gas y llame a su técnico de servicio o proveedor de gas.
11. Cierre la puerta de observación, apriete la tuerca (si existe)
12. Gire la perilla de control de gas en sentido contrario hacia "ON".
13. Cierre el panel de control de acceso.
14. Encienda todo el suministro de energía del aparato.
15. Ajuste el termostato a la posición deseada.



POR SU SEGURIDAD PROPIA, LEA ESTA INFORMACION ANTES DE ENCENDER

ADVERTENCIA: Si no sigue estas instrucciones al pie de la letra, existe el riesgo de incendio o explosión que cause daños materiales, lesiones físicas o la muerte.

- A. Esta unidad cuenta con un piloto que debe ser encendido manualmente. Siga a la letra las instrucciones que se indican a continuación en el momento de encender el piloto.
- B. ANTES DEL ENCENDIDO verifique que el área alrededor del aparato no huele a gas. Asegúrese de revisar que el área cerca del piso no huele a gas ya que algunos gases son más pesados que el aire y tienden a asentarse al nivel del suelo.
- QUE HACER EN CASO DE OLER A GAS**
 - No intente encender el aparato.
 - No toque ningún interruptor eléctrico, no utilice ningún teléfono en el edificio.
 - Llame de inmediato al proveedor de gas utilizando el teléfono de algún vecino. Siga las instrucciones del proveedor de gas.
- C. Si no puede comunicarse con el proveedor de gas, llame a los bomberos.
- D. Empuje o gire la perilla de control de gas únicamente con la mano. Nunca use herramientas. Si no es posible presionar ni girar la perilla con la mano, no intente repararla. Llame a un técnico de reparaciones capacitado. Forzar la perilla o intentar repararla puede causar un incendio o explosión.
- E. No utilice esta unidad si alguna de las piezas ha sido sumergida en agua. Llame de inmediato al técnico de reparaciones capacitado para que inspeccione el aparato y reemplace cualquier pieza del sistema de controles y cualquier control del gas que haya sido sumergido en agua.

MODO DE EMPLEO

1. **¡ALTO!** Lea la Información de seguridad en la sección anterior.
2. Desconecte todo suministro de corriente eléctrica al aparato (si se aplica).
3. Fije el termostato en el ajuste más bajo.
4. Abra el panel de acceso a los controles.
5. Gire la perilla de control de gas y gírela en el sentido de las manecillas del reloj hasta posición de apagado "OFF".
6. Espere cinco (5) minutos para que se despeje el gas; a continuación, verifique que no huele a gas, incluida el área cerca del piso. Si huele a gas, ¡DETENGASE!. Siga las instrucciones de seguridad antes descritas en el apartado "B". Si no huele a gas, continúe con el siguiente paso.
7. Afloje la tuerca de mariposa y abra la compuerta de observación del piloto (si dispone de una).
8. Localice el piloto (siga el tubo metálico que sale del control de gas). El piloto se encuentra montado en el costado del quemador.
9. Gire la perilla de control de gas y gírela en sentido contrario al movimiento de las manecillas del reloj hasta la posición "PILOT".
10. Presione completamente la perilla de control y manténgala presionada. Encienda de inmediato el piloto. Continúe presionando sin soltar la perilla de control durante aproximadamente un (1) minuto una vez encendido el piloto. Suelta la perilla para que salte de nuevo a su posición normal. El piloto debe permanecer encendido. Si se apaga repita los pasos 5 hasta 10.
 - Si el botón no vuelve a su posición normal al soltarla, no continúe con el procedimiento y llame de inmediato al técnico de mantenimiento o al proveedor de gas.
 - Si el piloto no permanece encendido después de varios intentos, gire la perilla de control de gas hacia la posición de apagado "OFF" y llame al técnico de mantenimiento o al proveedor de gas.
11. Cierre la puerta de observación del piloto y apriete la tuerca de mariposa (si dispone de una).
12. Gire la perilla de control de gas en sentido contrario al movimiento de las manecillas del reloj hasta la posición "ON".
13. Cierre el panel de acceso a los controles.
14. Encienda el suministro de corriente eléctrica a la unidad (si se aplica).
15. Programe el termostato en el ajuste deseado.

CIERRE EL PASO DE GAS AL APARATO

1. Coloque el termostato en el ajuste más bajo.
2. Interrumpa todo suministro de corriente eléctrica al aparato si va a dar servicio de mantenimiento (si se aplica).
3. Abra el panel de acceso a los controles.
4. Gire la perilla de control de gas y gírela en el sentido del movimiento de las manecillas del reloj hasta la posición de apagado "OFF". No las fuerce.
5. Cierre el panel de acceso a los controles.

- ENCENDIDO DEL PILOTO:** (Si el calefactor ha sido equipado con un encendedor manual de chispa, siga los pasos descritos a continuación).
1. Lea todas las instrucciones sobre el modo de empleo.
 2. Al encender el piloto, presione el botón rojo localizado en el lado inferior derecho del compartimiento del quemador (observe el piloto mediante la compuerta de observación repita el procedimiento varias veces de ser necesario).
 3. Si el piloto no enciende o no hay chispa a cuando se activa el encendedor, siga los pasos de 5 a 10.

- ADVERTENCIA -** No almacene ni use gasolina o cualquier otro líquido o gas inflamable cerca del calefactor.
- ADVERTENCIA -** Existe el peligro de que ocurra llamarada repentina, lesiones del ojo o ceguera. Proteja los ojos. Nunca intente encender el piloto con la perilla de la válvula de control de gas colocada en la posición de encendido "ON", ya que puede ocurrir fogaonazo.
- ADVERTENCIA -** La superficie del calefactor se calienta durante el funcionamiento. No permita que los niños se acerquen, ni coloque ropa, muebles y materiales inflamables cerca de la unidad.

Después de que se haya encendido el piloto, asegúrese de que la etiqueta colgante de instrucciones encendidas cuelgue en la posición más baja del calefactor o debajo del escudo térmico.

WILLIAMS 250 West Laurel Street - Colton, CA 92324

P323205 RV1-20

PARA CORTAR EL GAS AL APARATO

1. Ajuste el termostato a la posición más baja.
2. Apague todas las fuentes de energía del artefacto si el servicio se va a realizar (en su caso).
3. Retire el panel de control de acceso.
4. Empuje la perilla de control de gas levemente y gírela hacia la derecha hacia "OFF". No fuerce.
5. Vuelva a colocar el panel de acceso de control.

IMPORTANTE: MANTENGA EL QUEMADOR Y EL COMPARTIMIENTO DE CONTROL LIMPIO.

⚠ PELIGRO: DEBIDO A LAS ALTAS TEMPERATURAS DE LA SUPERFICIE, MANTENGA A LOS NIÑOS, ROPA, MUEBLES O CUALQUIER MATERIAL COMBUSTIBLE LEJOS DEL CALEFACTOR.

Para su Seguridad, lea antes del Encendido

⚠ PELIGRO: Si no sigue estas instrucciones exactamente, un incendio o una explosión pueden causar daños materiales, lesiones corporales o incluso la muerte.

- A. Este aparato tiene un piloto que puede ser encendido a mano. Cuando encienda el piloto, siga estas instrucciones.
- B. ANTES DE ENCENDER huela alrededor del aparato por si huele a gas. Asegúrese de oler cerca del suelo porque algunos gases son más pesados que el aire y se depositan.

QUÉ HACER SI HUELE A GAS

- No trate de encender ningún aparato o encender una cerilla.
- No toque ningún interruptor eléctrico, ni utilice ningún teléfono o teléfono celular en su edificio.

- Llame inmediatamente a su proveedor de gas desde el teléfono de un vecino. Siga las instrucciones del proveedor de gas.
 - Si no puede localizarlo, llame al departamento de bomberos.
- C. Utilice únicamente la mano para presionar o girar la perilla de control de gas. Nunca utilice herramientas. Si la perilla no se puede presionar o girar, no trate de repararla, llame a un técnico de servicio cualificado. Ejercer fuerza o intentar reparar puede provocar un incendio o una explosión.
- D. No utilice este aparato si alguna de sus piezas ha estado sumergida en agua. Llame inmediatamente a un técnico de servicio cualificado para que inspeccione el aparato y reemplace cualquier parte del sistema de control y del control de gas que haya estado bajo el agua.

NOTA: PARA INFORMACIÓN ADICIONAL CONSULTE EL MANUAL DE INSTALACIÓN Y FUNCIONAMIENTO DE INSTRUCCIONES INCLUIDOS CON ESTE APARATO O CONTACTE CON EL FABRICANTE DE IDENTIFICACIÓN DEL PRODUCTO POR SU NÚMERO DE MODELO SITUADO EN LA PLACA, ENCONTRADO CERCA DE LA VÁLVULA DE GAS.

INSTRUCCIONES DE ENCENDIDO

1. **¡PARE!** Lea la información de seguridad previamente.
2. Ajuste el termostato a la posición más baja.
3. Desconecte toda la alimentación eléctrica del aparato.
4. Abra el panel de control de acceso.
5. Desde la posición "ON", presione y mueva el brazo selector de control de gas a la posición "OFF". No fuerce.

BRAZO SELECTOR DE CONTROL DE GAS SE MUESTRA EN POSICIÓN "OFF"

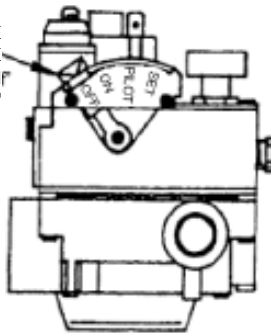

6. Espere cinco (5) minutos para que se disipe el gas, entonces busque olor a gas, incluso cerca del suelo. Si a continuación, huele a gas, **¡PARE!** Siga "E" en la información de seguridad anterior. Si no huele a gas, continúe con el siguiente paso.
7. Afloje la tuerca de mariposa y abra la puerta de observación piloto (en su caso).
8. Para encontrar el piloto, siga el tubo de metal del control de gas. El piloto está montado en el lado del quemador. **PAR TERMOELÉCTRICO**
9. Sostenga un fósforo encendido en el quemador del piloto.



10. Mueva el brazo selector en la posición "SET" y encienda el piloto. Sostenga la posición "SET" por 1/2 minuto después se enciende piloto. **NOTA:** el tiempo suficiente se debe permitir a la llama piloto para calentar el termopar y mantenga el imán de seguridad en posición de bloqueo en marcha. Además, debe darse tiempo para que el aire sea purgado de las líneas de gas al iniciar la operación.
11. Suelte el brazo del selector, y si el piloto permanece encendido, mueva el brazo del selector en la posición "ON".
 - Si el piloto no se queda encendido después de varios intentos, mueva el brazo selector en la posición "OFF" y llame a su técnico de servicio o proveedor de gas.
12. Cierre la puerta y apriete la tuerca de mariposa (si está instalado).
13. Cierre el panel de control de acceso.
14. Encienda todo el suministro de energía del aparato.
15. Ajuste el termostato a la posición deseada.

PARA CORTAR EL GAS AL APARATO

1. Ajuste el termostato a la posición más baja.
2. Apague todas las fuentes de energía del artefacto si el servicio se va a realizar (en su caso).
3. Retire el panel de control de acceso.
4. Empuje la perilla de control de gas levemente y gire hacia la derecha hacia "OFF". No fuerce.
5. Vuelva a colocar el panel de acceso de control.

IMPORTANTE: MANTENGA EL QUEMADOR Y EL COMPARTIMENTO DE CONTROL LIMPIO

POR SU SEGURIDAD PROPIA, LEA ESTA INFORMACIÓN ANTES DE ENCENDER		
<p>ADVERTENCIA: Si no sigue estas instrucciones al pie de la letra, existe el riesgo de incendio o explosión que cause daños materiales, lesiones físicas o la muerte.</p>		
<p>A. Este aparato está equipado con un dispositivo de encendido que enciende el piloto automáticamente. No intente encenderlo manualmente.</p> <p>B. ANTES DE ENCENDERLO verifique que el área alrededor del aparato no huele a gas. Asegúrese de revisar que el área cerca del piso no huele a gas ya que algunos gases son más pesados que el aire y tienden a asentarse al nivel del suelo.</p> <p>QUE HACER EN CASO DE OLOR A GAS</p> <ul style="list-style-type: none"> • No intente encender el aparato. • No toque ningún interruptor eléctrico, no utilice ningún teléfono en el edificio. • Llame de inmediato al proveedor de gas utilizando el teléfono de algún vecino. Siga las instrucciones del proveedor de gas. 	<ul style="list-style-type: none"> • Si no puede comunicarse con el proveedor de gas, llame a los bomberos. • Empuje o gire la perilla de control de gas únicamente con la mano. Nunca use herramientas. Si no es posible presionar ni girar la perilla con la mano, no intente repararla. Llame a un técnico de reparación que pueda causar un incendio o explosión. • No utilice esta unidad si alguna de las piezas ha estado sumergida en agua. Llame de inmediato al técnico de reparaciones capacitado para que inspeccione el aparato y reemplace cualquier pieza del sistema de controles y cualquier control del gas que haya sido sumergido en agua. 	
MODO DE EMPLEO		
<p>1. ¡ALTO! Lea la información de seguridad en la sección anterior.</p> <p>2. Desconecte todo suministro de corriente eléctrica al aparato (si se aplica).</p> <p>3. Fije el termostato en el ajuste más bajo.</p> <p>4. Abra el panel de acceso a los controles.</p> <p>5. Este aparato está equipado con un dispositivo de encendido que enciende el piloto automáticamente. No intente encenderlo manualmente.</p> <p>6. Gire la perilla de control de gas y gírela en el sentido de las manecillas del reloj hasta la posición de apagado "OFF".</p> <p>PERILLA DE CONTROL DE GAS EN LA POSICIÓN DE APAGADO "OFF"</p> <p>7. Espere cinco (5) minutos para que se disipe el gas; a continuación, verifique que no huele a gas, incluida el área cerca del piso. Si huele a gas, ¡DETÉNGASE! Siga las instrucciones de seguridad antes descritas en el apartado "E". Si no huele a gas, continúe con el siguiente paso.</p> <p>8. Gire la perilla de control de gas y gírela en sentido contrario al movimiento de las manecillas del reloj hasta la posición "ON".</p> <p>9. Cierre el panel de acceso a los controles.</p> <p>10. Cierre el suministro de corriente eléctrica a la unidad (si se aplica).</p> <p>11. Coloque el termostato en la posición HEAT. Ajustelo a una temperatura más alta que la temperatura ambiente. El pilot se encenderá automáticamente y el o los quemador(es) principal(es) se encenderán en aproximadamente 45 segundos.</p> <p>NOTA: Al encenderlo por primera vez o después que ha estado apagado por un período prolongado de tiempo, pueden ser necesarios varios ciclos de encendido para purgar los tubos de gas, para efectuar este reciclado - repita los pasos del 8 al 11 hasta que se establezca el piloto.</p> <p>12. Coloque el termostato en el ajuste deseado.</p> <p>13. Una vez que el termostato de la habitación hace apagar el sistema es necesario esperar aproximadamente un minuto antes de volver a encender el sistema.</p> <p>14. Si el aparato no funciona, siga las instrucciones "CIERRE DEL PASO DE GAS AL APARATO" y llame a su técnico de servicio o proveedor de gas.</p>	<p>CIERRE DEL PASO DE GAS AL APARATO</p> <ol style="list-style-type: none"> 1. Coloque el termostato en el ajuste más bajo. 2. Interrumpa todo suministro de corriente eléctrica al aparato si va a dar servicio de mantenimiento (si se aplica). 3. Abra el panel de acceso a los controles. 4. Gire la perilla de control de gas y gírela en el sentido del movimiento de las manecillas del reloj hasta la posición de apagado "OFF". No las fuerce. 5. Cierre el panel de acceso a los controles. 	
<p>ENCENDIDO DEL PILOTO: (Si el calefactor ha sido equipado con un encendedor manual de chipsa, siga los pasos descritos a continuación).</p> <ol style="list-style-type: none"> 1. Lea todas las instrucciones sobre el modo de empleo. 2. Al encender el piloto, presione el botón rojo localizado en el lado inferior derecho del compartimento del quemador (observe el piloto mediante la compuerta de observación repita el procedimiento varias veces de ser necesario). 3. Si el piloto no enciende o no hay chipsa a cuando se activa el encendedor, siga los pasos de 5 a 10. 		<p>ADVERTENCIA: No almacene ni use gasolina o cualquier otro líquido o gas inflamable cerca del calefactor.</p> <p>ADVERTENCIA: Existe el peligro de que ocurra llamarada repentina, lesiones del ojo o quemadura. Preste los ojos. Nunca intente encender el piloto con la perilla de la válvula de apagado colocada en la posición de encendido "ON", ya que puede ocurrir fogonazo.</p> <p>ADVERTENCIA: La superficie del calefactor se calienta durante el funcionamiento. No permita que los niños se acerquen, ni coloque ropa, muebles y materiales inflamables cerca de la unidad.</p>
<p>Después de que se haya encendido el pilot, asegúrese de que la etiqueta colgante de Instrucciones encadenadas cuelgue en la posición más baja del calefactor o debajo del escudo térmico.</p>		
<p>© WILLIAMS 250 West Laurel Street - Colton, CA 92324 P323204 RV1-20</p>		

MANTENIMIENTO DEL CALEFACTOR

Cómo Mantener su calefactor

⚠ PELIGRO: Peligro de lesiones corporales o la muerte. Apague la fuente de alimentación eléctrica en el panel de interruptores de desconexión, caja de fusibles o el servicio antes de quitar las puertas o el acceso o paneles de servicio de la unidad.

ACABADO DEL ARMARIO

Limpie la caja con un paño húmedo. Nunca use limpiadores abrasivos. Están acabados con pintura en polvo resistente al calor. Nunca retocar o pintar.

AIRE DE COMBUSTIÓN Y VENTILACIÓN

El suministro de aire de combustión y ventilación no debe bloquearse. No coloque nada en o sobre el mueble del calefactor. Para una mejor circulación y calentamiento más eficaz, no ponga obstáculos, muebles u otros artículos a menos de cuatro metros delante del calefactor o de dos pies de distancia de cada lado.

ZONA DEL CALEFACTOR

Mantenga el área cerca del calefactor despejado y libre de materiales combustibles, gasolina y otros líquidos y vapores inflamables.

MANTENIMIENTO ANNUAL NECESARIO

Se recomienda que un técnico de servicio cualificado realice estas comprobaciones de mantenimiento al comienzo de cada temporada de calefacción.

LIMPIEZA Y ENGRASE

Corte la electricidad, y luego retire la puerta del armario y el panel frontal. Limpie la pelusa o suciedad de las aspas del ventilador del motor del ventilador y los conductos de aire expuestas. Use un cepillo.

Ponga 5 gotas de aceite SAE 20 en cada uno de los dos vasos o tubos de aceite en el motor del ventilador, véase la **Figura 28**, por debajo.

FIGURA 28 - PERFORACIONES DEL MOTOR DE ACEITE

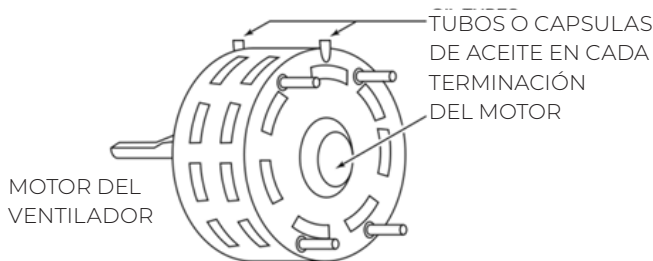

QUEMADOR DEL PILOTO

Encienda el piloto siguiendo las instrucciones en **MANIPULACIÓN DEL CALEFACTOR (páginas 21 a 27, dependiendo del modelo)**. Deje el termostato en el ajuste más bajo.

thermocouple tip. Refer to **Figure 30, Page 25**. If flame needs adjusting, do it as follows:

La llama del piloto debe rodear la punta del termopar de 5/8 a 1/2-pulgada. Refiérase a la página 29, fig. 30. Si la llama necesita ajuste, hacerlo de la siguiente manera:

AJUSTE DEL QUEMADOR DEL PILOTO, **Figura 29 y la Figura 30**

1. Retire la tapa del tornillo sobre el tornillo de ajuste del piloto.
2. Inserte un destornillador pequeño, ajuste la llama como sea necesario. Gire el tornillo hacia la izquierda para aumentar la llama, en sentido horario para disminuir.
3. Gire el termostato a la temperatura más alta. Los quemadores principales deberán iluminarse de forma rápida y sin problemas. Gire el termostato a la temperatura más baja. Los quemadores principales deben salir. El piloto debe permanecer encendido excepto en los modelos de encendido electrónico. Vea la **página 22**.

LLAMA DEL QUEMADOR

Inicie el calefactor y déjelo operar unos 10 minutos y luego mire la llama del quemador. Las llamas deben ser suaves y azules, ver **Figura 29**. Si las llamas parecen anormales, póngase en contacto con la compañía de gas o un técnico de servicio calificado inmediatamente.

SISTEMA DE VENTILACIÓN

Asegúrese de que ninguna parte del sistema de aire de ventilación está bloqueada, oxidada o dañada (incluidas las juntas mixtas). Limpie o reemplace antes de usar el calefactor. Vea la **página 14 y 15** para el montaje y el resellado de sistema de ventilación de aire adecuado.

FIGURA 29 - PATRON DE LA LLAMA DEL QUEMADOR PRINCIPAL

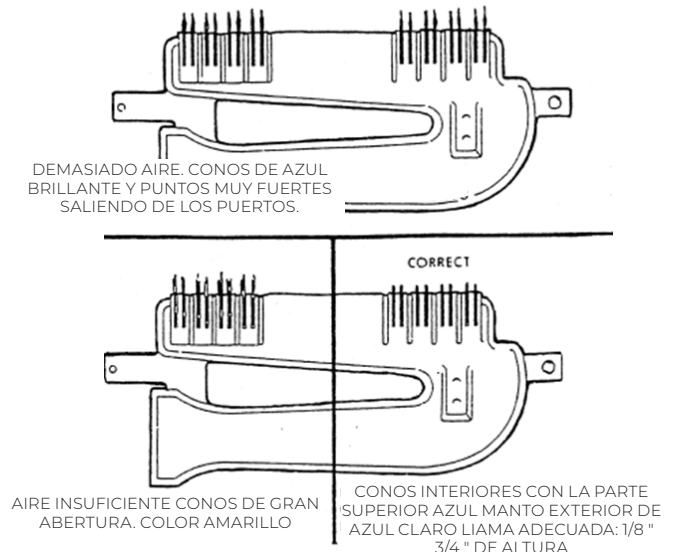

LIMPIEZA DEL QUEMADOR

Si es necesaria la limpieza, llame a un técnico cualificado para limpiar y quemador de servicio. Para quitar el quemador.

⚠ PELIGRO: peligro de lesiones corporales o la muerte. Asegúrese de que la energía eléctrica y el suministro de gas estén apagados antes de retirar los paneles o puertas.

Desconecte la tubería de gas en el interior del armario.

Retire los tres tornillos de la parte frontal del panel de fondo de la cámara de combustión y coloque el conjunto hacia abajo. Limpie el interior de la cámara de combustión y el quemador con una aspiradora.

Para quitar los quemadores quitar el tornillo del extremo del quemador y el quemador se desliza fuera de su soporte (puede ser necesario para saltar ligeramente el soporte).

Inspeccione la junta de la caja del quemador. Reemplace si está dañado.

Vuelva a colocar la unidad del quemador y el conjunto de control mediante la inversión de los procedimientos anteriores.

Vuelva a colocar la unidad del quemador y el conjunto de control mediante la inversión de los procedimientos anteriores.

Compruebe el espacio de chispa. Debe ajustarse cuidadosamente a las especificaciones, como se ilustra, **Figura 30**, para el dispositivo de encendido para que funcione correctamente.

FIGURA 30 - LLAMA DEL PILOT Y ESPACIO DE CHISPA

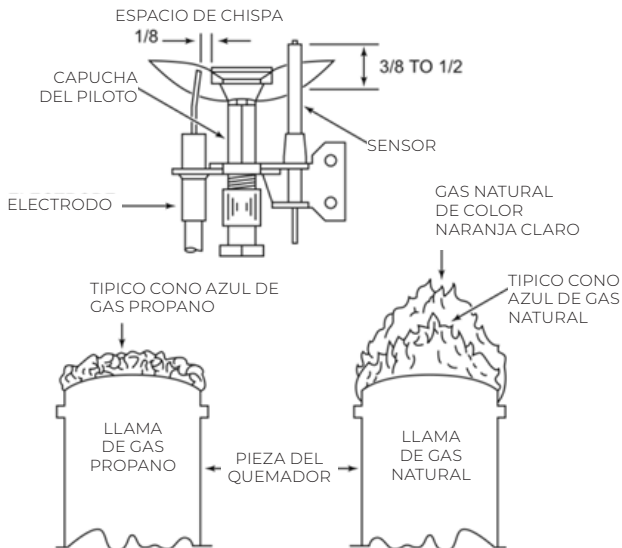

INFORMACION TECNICA DEL CALEFACTOR

NUMERO DE MODELO	TIPO DE GAS	**VALOR EN BTU/hr.	ORIFICIO DEL QUEMADOR PRINCIPAL		
			PERF.	DEC.	QTY.
4007332	NATURAL	40,000	#32	.1160	1
4007331	PROPANO	40,000	#48	.0760	1
4007732	NATURAL	40,000	#32	.1160	1
4007731	PROPANO	40,000	#48	.0760	1
550332	NATURAL	55,000	#41	.0960	2
5507331	PROPANO	55,000	#52	.0630	2
6007732	NATURAL	60,000	#38	.1010	2
6007731	PROPANO	60,000	N/A	.0640	2

El índice de eficiencia de estos dispositivos es un producto de un sistema de calificación de eficiencia térmica determinada bajo condiciones de operación continua y se determinó de forma independiente de cualquier sistema instalado.

** Para alturas superiores a 2.000 pies reducen calificaciones 4% por cada 1.000 pies sobre el nivel del mar.

**Btu/hr. = Unidades térmicas británicas por hora.

MODELS - 4007732 / 4007731

MODELS - 6007732 / 6007731

Para calefactor de pared con ventilación por ventilador a 40M Btu/hr con sistema de control de piloto vertical

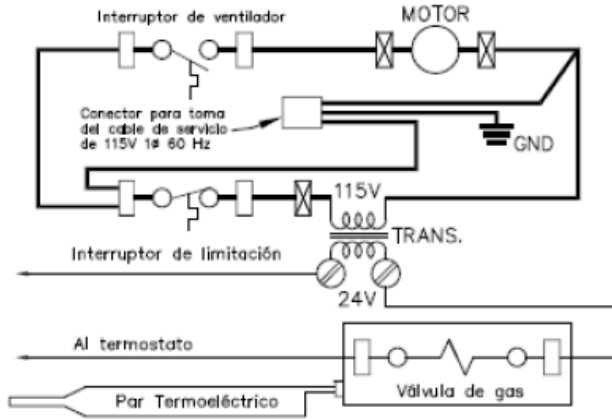

Para calefactor de pared con ventilación por ventilador a 60M Btu/hr con sistema de control de piloto vertical

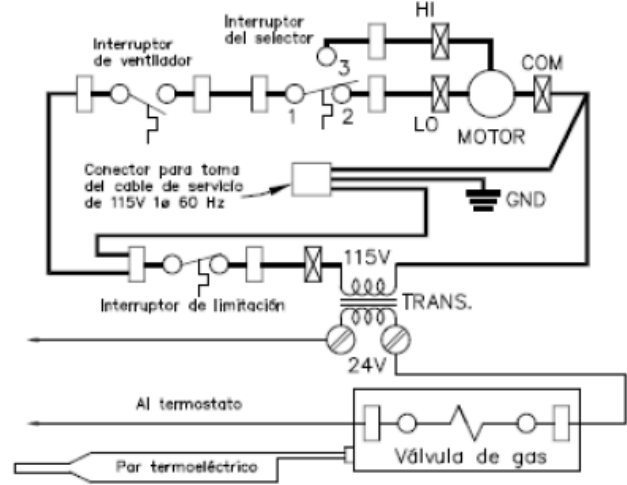

- Leyenda**
- Voltaje del cableado de fábrica.
 - Cableado de baja tensión.
 - Terminal de conexión rápida ¼ para cableado de fábrica.
 - ⊗ Conector de cableado para el voltaje del cableado de fábrica.
 - Borne de bajo voltaje.
 - Conexión cableada de fábrica.

- Notas:**
1. Si alguno de los cables originales que se suministra con el aparato debe ser reemplazado, se hará con 105°C tipo AWM 18GA. Cable 4/64 de aislamiento o equivalente.
 2. El motor se encuentra protegido de sobrecargas térmicas.
- 115V. 10 60 Hz—menos de 3 Amperios.

- Leyenda**
- Voltaje del cableado de fábrica.
 - Cableado de baja tensión.
 - Terminal de conexión rápida ¼ para cableado de fábrica.
 - ⊗ Conector de cableado para el voltaje del cableado de fábrica.
 - Borne de bajo voltaje.
 - Conexión cableada de fábrica.

- Notas:**
1. Si alguno de los cables originales que se suministra con el aparato debe ser reemplazado, se hará con 105°C tipo AWM 18GA. Cable 4/64 de aislamiento o equivalente.
 2. El motor se encuentra protegido de sobrecargas térmicas.
- 115V. 10 60 Hz—menos de 3 Amperios.

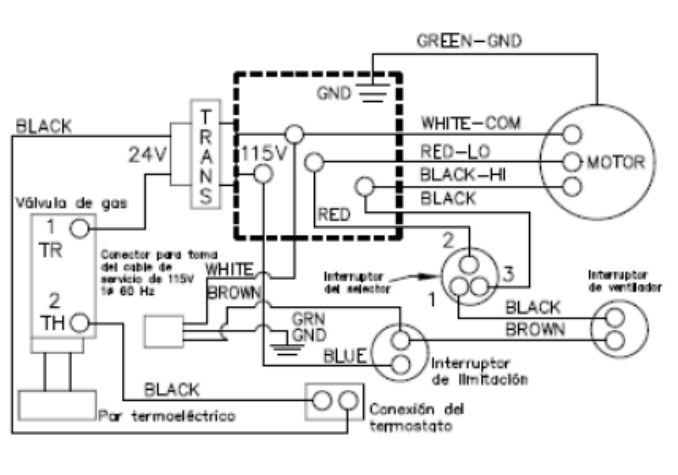
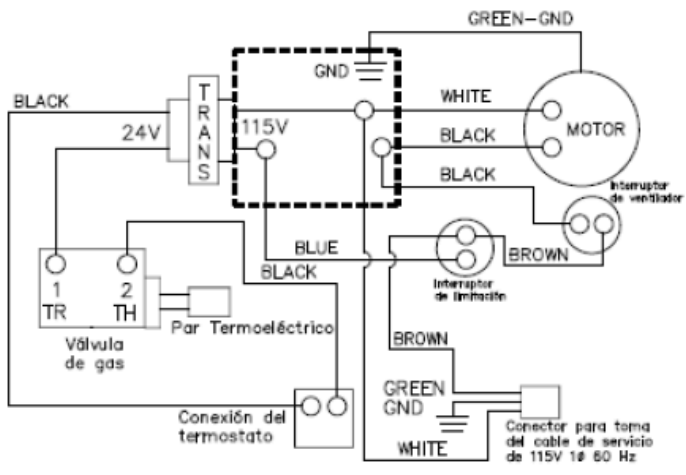

ACCESORIOS DE CABLEADO FORSAIRE 9940

Instrucciones de Instalación

THIS KIT IS FOR USE WITH MODELS:

3508331 / 3508332 / 3508731 / 3508732 / 4007331 / 4007332
 4007731 / 4007732 / 5008731 / 5008732 / 5507331 / 5507332
 5508331 / 5508332 / 6008531 / 6008532 / 6257731 / 6257732
 6508731 / 6508732

⚠ PELIGRO: Peligro de lesiones corporales. Apague la fuente de alimentación eléctrica en el interruptor de desconexión, caja de fusibles o el panel de servicio antes de trabajar en el calefactor.

RESUMEN: Este accesorio convierte el calefactor Forsaire contraflujo de Williams con el cable de servicio eléctrico suministrado, a una conexión eléctrica cableada permanente.

Si este calefactor está equipado o ha sido previamente instalado y operado mediante el cable de servicio, desconecte el cable en el conector del receptáculo ubicado en la base del calefactor y retire el cable completamente.

Siguiendo el esquema siguiente, hacer todas las conexiones de cableado necesarias de una fuente eléctrica externa. Todo el trabajo eléctrico debe cumplir con los códigos y ordenanzas locales o, en su ausencia, con el Código Eléctrico Nacional, ANSI / NFPA 70, o en Canadá, el Código Eléctrico Canadiense C22.1. Si usted no está familiarizado con los códigos de cableado en general, que un electricista competente haga este trabajo. Asegúrese de que este accesorio es del tipo y diseño requerido para el uso con su calefactor.

El modelo de serie 40077, con un motor de una sola velocidad se muestra en el siguiente diagrama de cableado. Las conexiones de cableado de campo necesarias son aplicables a todos los modelos mencionados anteriormente. Para las conexiones internas en su modelo, consulte el esquema eléctrico adjunto al calefactor.

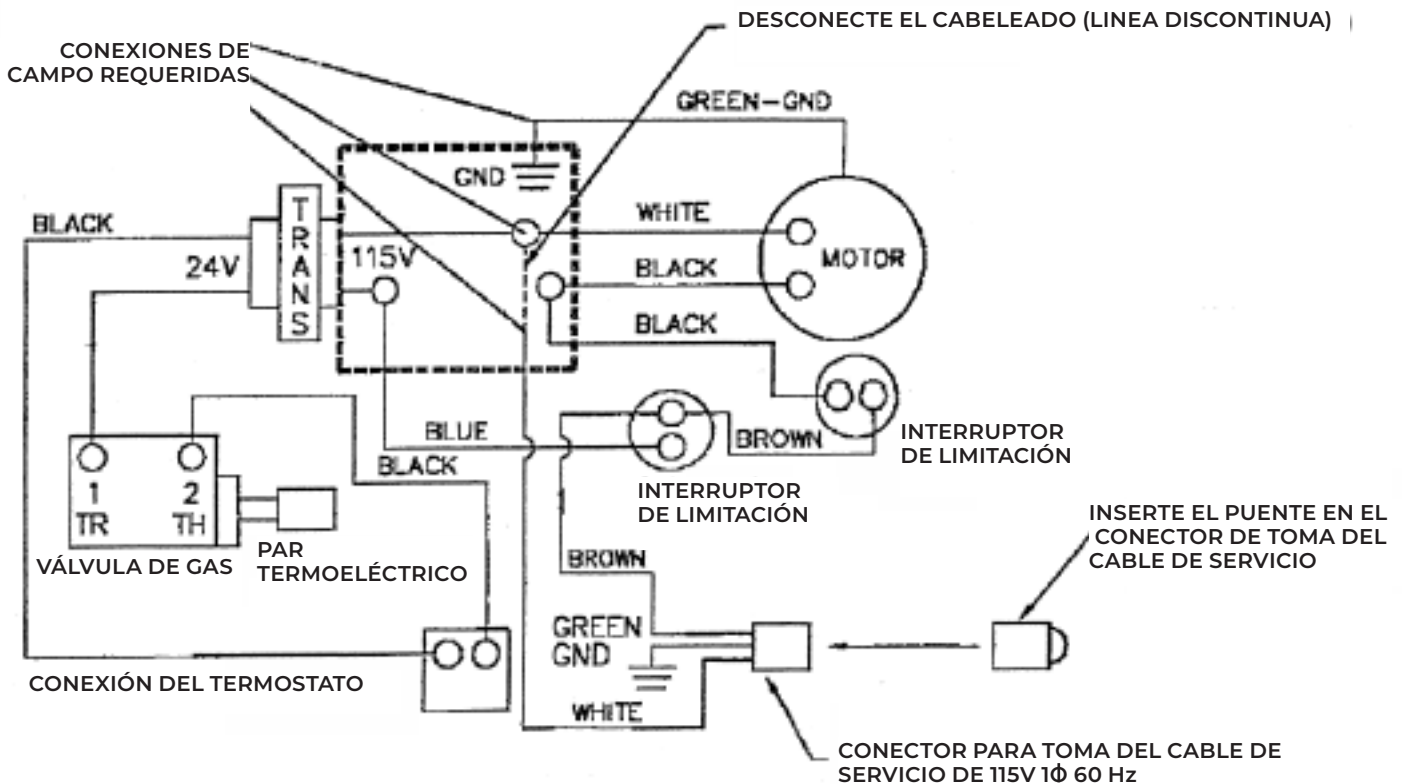

INSTALACIONES EN EL ESTADO DE MASSACHUSETTS

Todas las instalaciones en el estado de Massachusetts deben usar los siguientes requisitos al instalar, mantener o operar calentadores espaciales de ventilación directa o de gas natural.

Para aparatos de ventilación directa, aparatos de calefacción de ventilación mecánica o equipos domésticos de agua caliente, donde se instale la parte inferior de la terminal de ventilación y la toma de aire por debajo de cuatro pies por encima del grado, deberán cumplirse los siguientes requisitos:

1. Si no hay uno ya presente, en cada nivel del piso donde hay dormitorios, un monóxido de carbono el detector y la alarma se colocarán en la sala de estar fuera de los dormitorios. El detector de monóxido de carbono deberá cumplir con NFPA 720 (Edición 2005).
2. En la habitación que alberga el aparato o el equipo se ubicará un detector de monóxido de carbono y: Un. Ser alimentado por el mismo circuito eléctrico que el aparato o el equipo de tal manera que sólo un servicio servicios de conmutación tanto el aparato como el detector de monóxido de carbono.
- B.Tener energía de respaldo de la batería;
- c. Cumplir con las Normas ANSI/UL 2034 y cumplir con NFPA 720 (Edición 2005); Y

- d. Han sido aprobados y listados por un Laboratorio de Pruebas Reconocidos a nivel nacional como reconocidos bajo 527 CMR. Un detector de monóxido de carbono: Un. Estar ubicado en la habitación que alberga el aparato o equipo;
- B.Tenga cable duro o alimentado por batería o ambos; Y
- c. Deberá cumplir con NFPA 720 (Edición 2005).
3. Se debe utilizar un terminal de ventilación aprobado por el producto, y, si corresponde, una toma de aire aprobada por el producto debe Utilizado. La instalación deberá cumplir estrictamente con la instrucciones del fabricante. Una copia de las instrucciones de instalación permanecerá con el aparato o equipo al finalizar la instalación.
4. Se montará una placa de identificación de metal o plástico en el exterior del edificio, cuatro pies directamente por encima la ubicación de la terminal de ventilación. La placa tendrá un tamaño suficiente para ser fácilmente leída desde una distancia de ocho pies de distancia, y leerá "Ventilación de gas directamente debajo".

PIEZAS DE REPUESTO DEL CONJUNTO DEL HORNO 400 MODELOS

NÚMEROS DE MODELO					
4007332		4007331		4007732	
4007332		4007331		4007731	
ÁRBITRO. NO.	DESCRIPCIÓN DE LA PIEZA DE REPUESTO	4007332	4007331	4007732	4007731
1	Carcasa exterior con bandeja de aire	11C42-2	11C42-2	11C42-2	11C42-2
2	Elemento de calefacción	11C67	11C67	11C67	11C67
3	Tubo de elemento	11C37	11C37	11C37	11C37
4	Línea interior	11B46	11B46	11B46	11B46
5	Mango deflector deflector	11C63	11C63	11C63	11C63
6	Cubierta del ventilador	11B86	11B86	11B86	11B86
7	Panel frontal superior	11B102	11B102	11B102	11B102
8	Panel frontal central	11C62	11C62	11C62	11C62
9	Panel frontal inferior	11B103	11B103	11B103	11B103
10	Cubierta de la cara del elemento	11A103	11A103	11A103	11A103
11	Límite de cambio	P200300	P200300	P200300	P200300
12	Interruptor de ventilador	P200200	P200200	P200200	P200200
13	Motor	P151101	P151101	P151101	P151101
14	Soporte del motor (2 Req.)	7B46	7B46	7B46	7B46
15	Transformador	P024200	P024200	P024200	P024200
16	Cables internos (excepto 4007332/4007331)	11A152	11A152	11A152	11A152
17	Aislador de vibraciones (4 Req.)	P022800	P022800	P022800	P022800
18	Aspa del ventilador	P200600	P200600	P200600	P200600
19	Caja de interruptores	11B05	11B05	11B05	11B05
20	Cubierta de la caja de interruptores	11C68	11C68	11C68	11C68
21	Ensamblaje de la puerta de observación	12B40	12B40	12B40	12B40
22	Junta de la cara del elemento	P200900	P200900	P200900	P200900
23	Junta del túnel de la bandeja de aire	P151900	P151900	P151900	P151900
24	Junta de sello	P103100	P103100	P103100	P103100
25	KIT Kit de ventilación	9802	9802	9802	9802
26	KIT Kit de salida lateral	6701	6701	6701	6701
27	KIT Rejilla de carcasa lateral	6702	6702	6702	6702
28	KIT Rejilla difusora - bidireccional	6703	6703	6703	6703
	KIT Rejilla difusora - Unidireccional	6704	6704	6704	6704
29	Junta, bandeja del quemador (se requieren 2)	P321020	P321020	P321020	P321020

Termostato no incluido con estos modelos.

VISTA DE DESPIECE Y PIEZAS DE REPUESTO

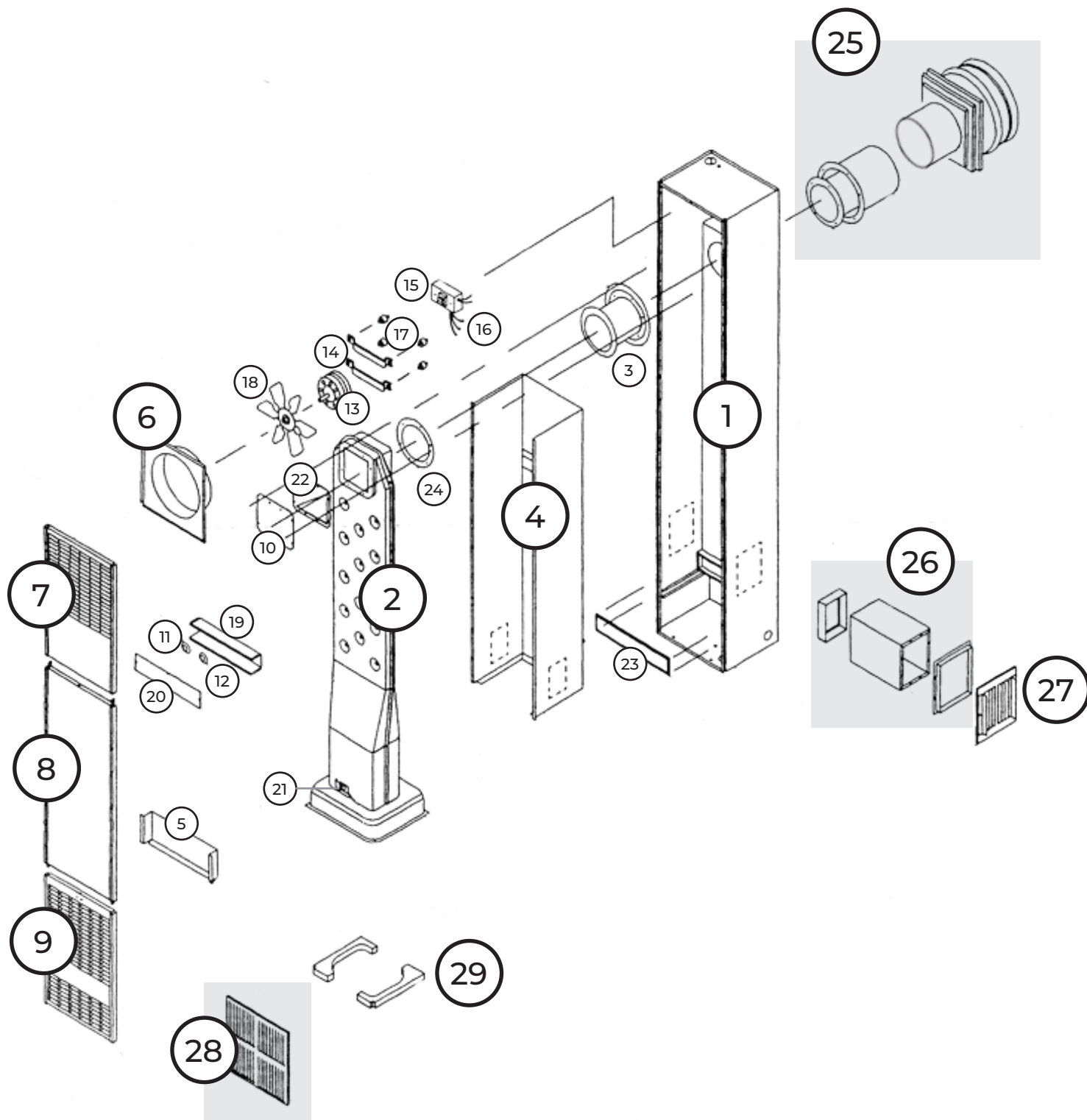

PIEZAS DE REPUESTO DEL CONJUNTO DE CONTROL MODELOS 400 - **ENCENDIDO INTERMITENTE**

NÚMEROS DE MODELO			
NATURAL		PROPANE	
4007332		4007331	
ÁRBITRO. NO.	DESCRIPCIÓN DE LA PIEZA DE REPUESTO	4007332	4007331
1	Colector	P323653	P323653
2	Junta de colector	P151700	P151700
3	Accesorio de orificio, especifique el modelo y el gas	P090532	P090548
4	Quemador de 50 mm	P323648	P323648
5	Cacerola del quemador	11B133	11B133
6	Válvula Williams	P323210	P322044
7	Piloto, Natural	P323418	—
	Piloto, propano	—	P323419
8	Par termoelectrónico	—	—
	Sensor de llama	P271100	P271100
9	Junta de tubo piloto	P151800	P151800
10	Sello de tubo piloto	11A41	11A41
11	Junta - 44 pulgadas	P101600	P101600
12	Unidad de control de encendido	P321900	P321900
13	Escudo de ignición	11B139	11B139
14	Adaptador de colector	P321887	P321887
NOT SHOWN	Cables de control de encendido	31B036	31B036

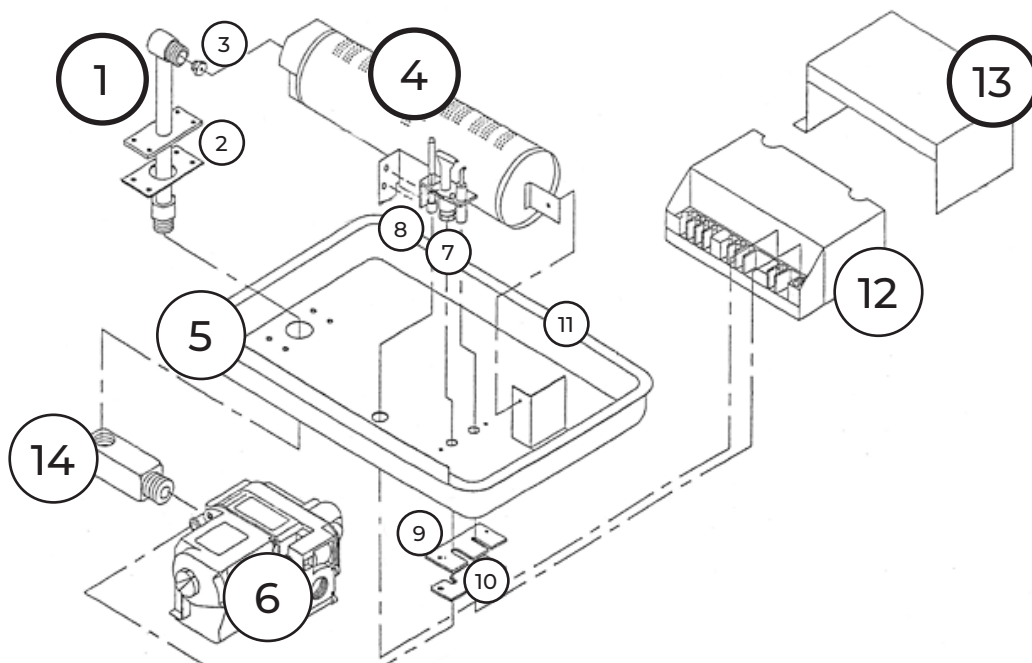

PIEZAS DE REPUESTO DEL CONJUNTO DE CONTROL 400 MODELOS - PILOTO DE PIE

NÚMEROS DE MODELO			
NATURAL		PROPANE	
4007732		4007731	
ÁRBITRO. NO.	DESCRIPCIÓN DE LA PIEZA DE REPUESTO	4007732	4007731
1	Colector	P323653	P323653
2	Junta de colector	P151700	P151700
3	Accesorio de orificio, especifique el modelo y el gas	P090532	P090548
4	Quemador de 50 mm	P323648	P323648
5	Cacerola del quemador	11B133	11B133
6	Válvula Williams	P323209	P322042
7	Piloto, Natural	P323418	—
	Piloto, propano	—	P323419
8	Par termoeléctrico	P254000	—
	Sensor de llama	—	P271100
9	Junta de tubo piloto	P151800	P151800
10	Sello de tubo piloto	11A41	11A41
11	Junta - 44 pulgadas	P101600	P101600
12	Encendedor de gas piezoeléctrico	P285500	—
13	Adaptador de colector	P321888	P321887
NOT SHOWN	Cables de control de encendido	—	31B036

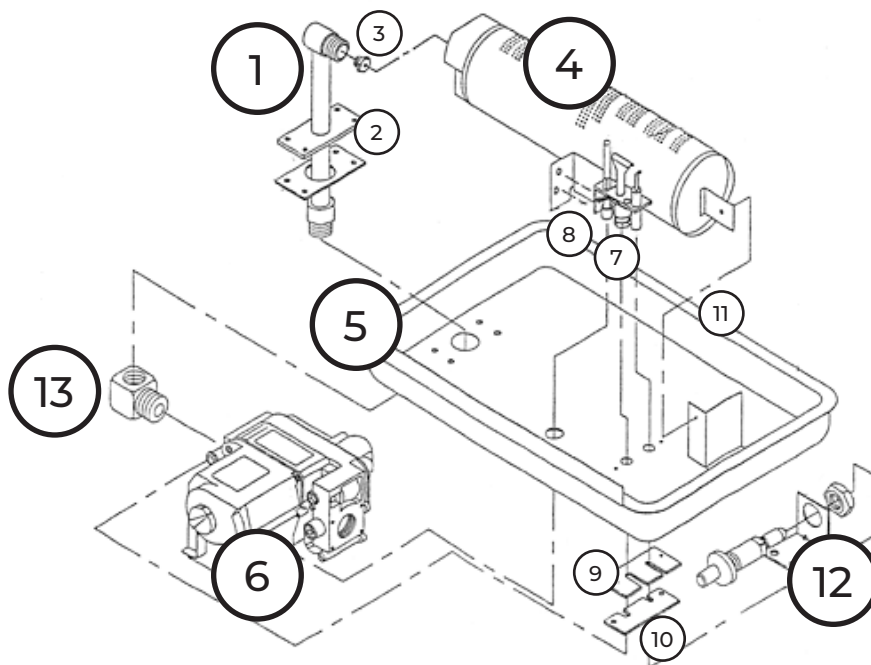

PIEZAS DE REPUESTO DEL CONJUNTO DEL HORNO 550 MODELOS

NÚMEROS DE MODELO			
5507332		5507331	
ÁRBITRO. NO.	DESCRIPCIÓN DE LA PIEZA DE REPUESTO	5507332	5507331
1	Carcasa exterior con bandeja de aire	11C42-1	11C42-1
2	Elemento de calefacción	11C66	11C66
3	Tubo de elemento	11C37	11C37
4	Línea interior	7B79	7B79
5	Mango deflector deflector	11C63	11C63
6	Cubierta del ventilador	11B86	11B86
7	Panel frontal superior	11B102	11B102
8	Panel frontal central	11C59	11C59
9	Panel frontal inferior	11B103	11B103
10	Cubierta de la cara del elemento	11A103	11A103
11	Límite de cambio	P296001	P296001
12	Selector	P200400	P200400
13	Interruptor de ventilador	P200200	P200200
14	Motor	P062101	P062101
15	Soporte del motor (2 Req.)	7B46	7B46
16	Transformador	P024200	P024200
17	Aislador de vibraciones (4 Req.)	P022800	P022800
18	Aspa del ventilador	P200600	P200600
19	Caja de interruptores	11B05	11B05
20	Cubierta de la caja de interruptores	11C68	11C68
21	Ensamblaje de puerta de obstrucción	12B40	12B40
22	Junta de la cara del elemento	P200900	P200900
23	Junta del túnel de la bandeja de aire	P151900	P151900
24	Junta de sello	P103100	P103100
25	KIT Kit de ventilación	9802	9802
26	KIT Kit de salida lateral	6701	6701
27	KIT Kit de rejilla de carcasa lateral	6702	6702
28	KIT Kit de rejilla difusora - bidireccional	6703	6703
	KIT Kit de rejilla difusora - Unidireccional	6704	6704
29	Bandeja del quemador con junta (2 Req.)	P321004	P321004

Termostato no incluido con estos modelos.

VISTA DE DESPIECE Y PIEZAS DE REPUESTO

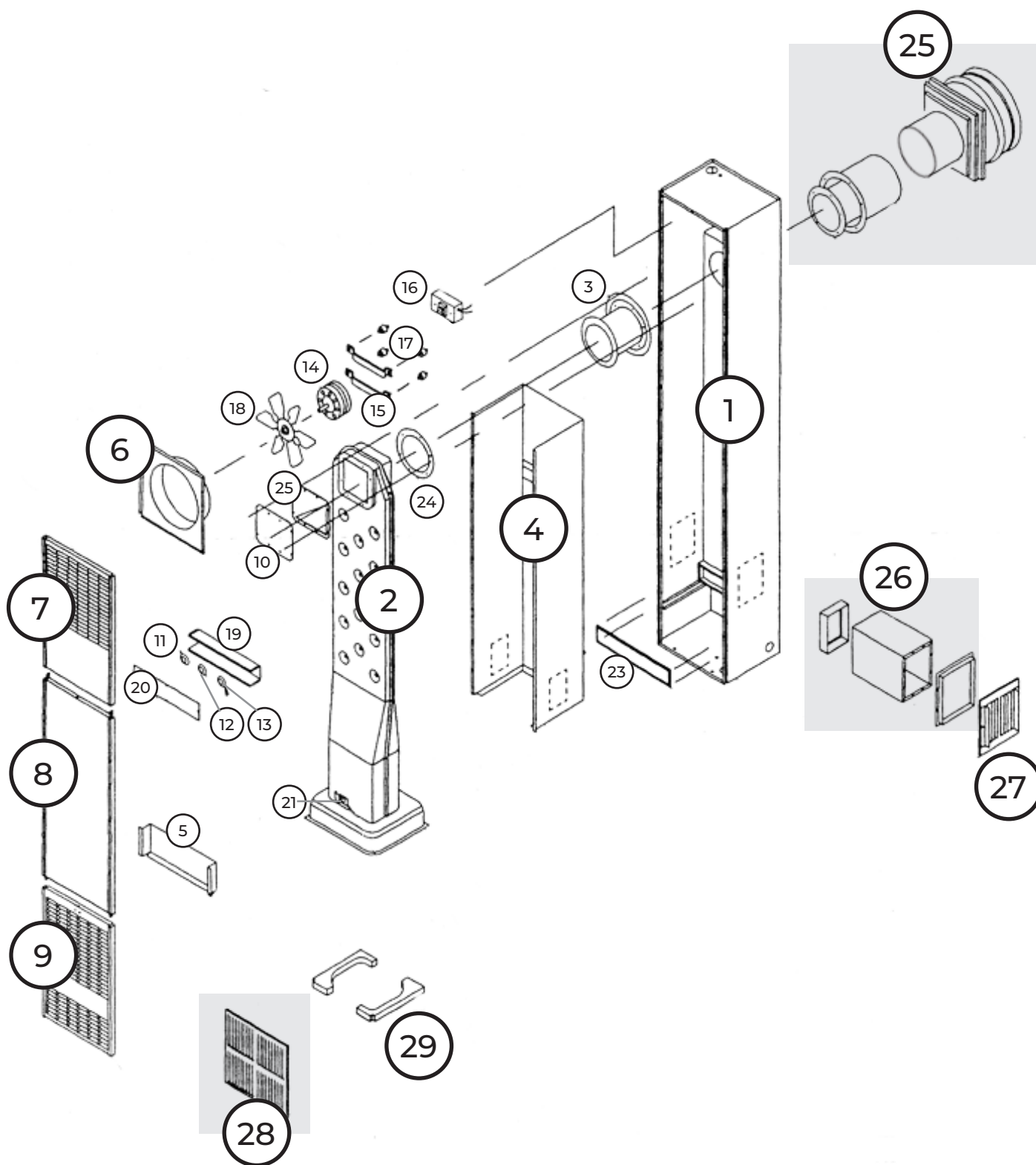

PIEZAS DE REPUESTO DEL CONJUNTO DE CONTROL 550 MODELOS

NÚMEROS DE MODELO			
NATURAL		PROPANE	
5507332		5507331	
ÁRBITRO. NO.	DESCRIPCIÓN DE LA PIEZA DE REPUESTO	5507332	5507331
1	Colector	P323654	P323654
2	Junta de colector	P151700	P151700
3	Accesorio de orificio, especifique el modelo y el gas (2)	P090541	P332621
4	Quemador de 50 mm (con soporte piloto)	P323648	P323648
5	Quemador de 50 mm (sin soporte piloto)	P323649	P323649
6	Cacerola del quemador	11B134	11B156
7	Válvula Williams	P323210	P322042
8	Piloto, Natural	P323418	—
	Piloto, propano	—	P323419
9	Sensor de llama	P271100	P271100
10	Junta de tubo piloto	P151800	P151800
11	Sello de tubo piloto	11A41	11A41
12	Junta - 44 pulgadas	P101600	P101600
13	Unidad de control de encendido	P321900	—
14	Escudo de ignición	11B139	—
15	Adaptador de colector	P321887	P321888
NOT SHOWN	Cables de control de encendido	31B036	—

VISTA DE DESPIECE Y PIEZAS DE REPUESTO

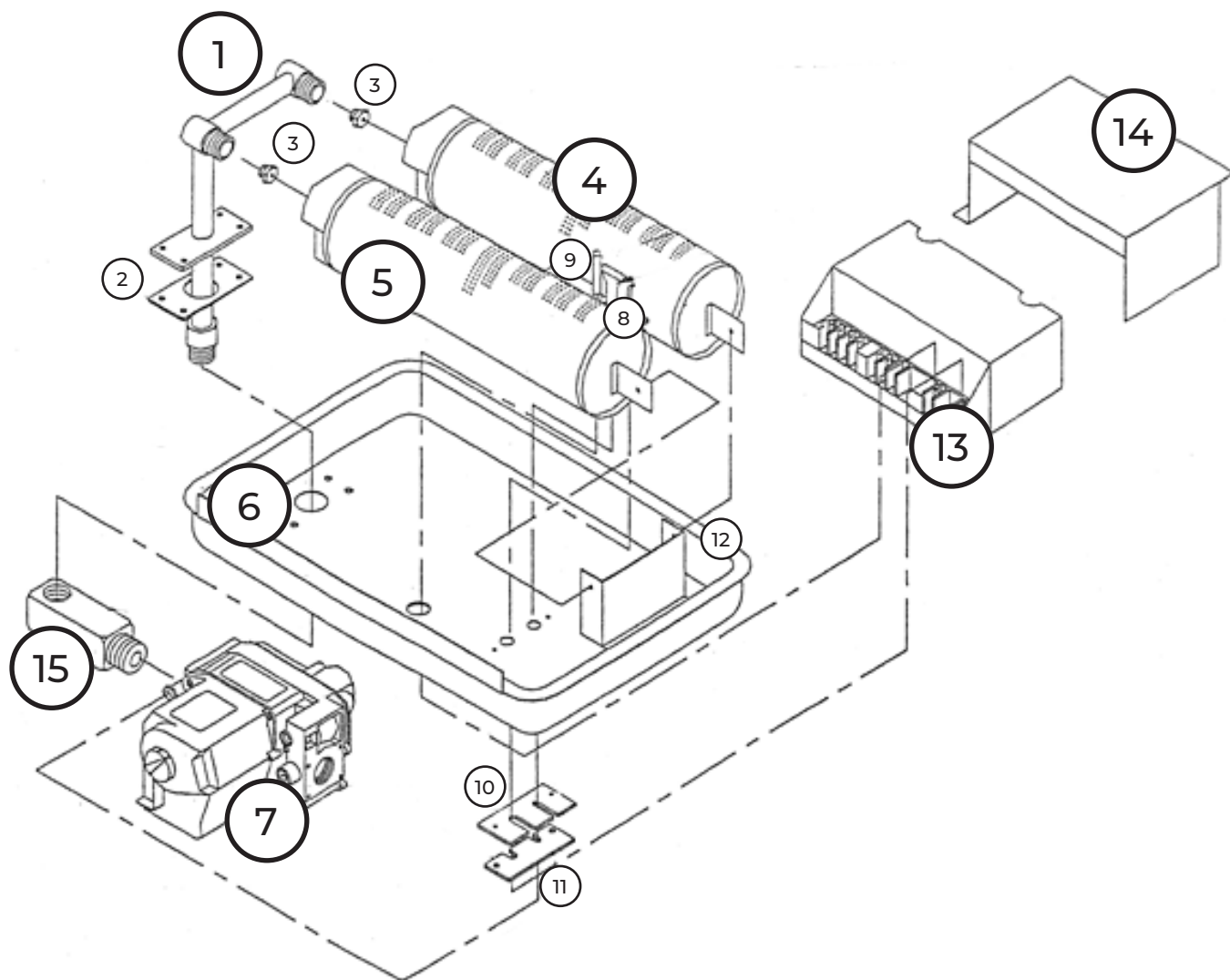

PIEZAS DE REPUESTO DEL CONJUNTO DEL HORNO 600 MODELOS

NÚMEROS DE MODELO	
6007732	6007731

ÁRBITRO. NO.	DESCRIPCIÓN DE LA PIEZA DE REPUESTO	6007732	6007731
1	Carcasa exterior con bandeja de aire	11C42-1	11C42-1
2	Junta del túnel de la bandeja de aire	P151900	P151900
3	Línea interior	11B120	11B120
4	Elemento de calefacción	11C66	11C66
5	Ensamblaje de la puerta de observación	12B40	12B40
6	Junta de la bandeja del quemador (se requieren 2)	P321020	P321020
7	Panel frontal inferior	11B103	11B103
8	Panel frontal central	11C59	11C59
9	Deflector de aire inferior	11B123	11B123
10	Deflector de aire central	11B119	11B119
11	Selector	P200400	P200400
12	Interruptor de ventilador	P200200	P200200
13	Cubierta de la caja de interruptores	11C68	11C68
14	Caja de interruptores	11B05	11B05
15	Junta de sello	P103100	P103100
16	Deflector de elementos	11B116	11B116
17	Límite de cambio	P321942	P321942
18	Deflector de aire superior	11B119	11B119
19	Panel frontal superior	11B102	11B102
20	Cubierta del ventilador	11B86	11B86
21	Junta de la cara del elemento	P304000	P304000
22	Aspa del ventilador	P200600	P200600
23	Motor	P321601	P321601
24	Soporte del motor (2 Req.)	7B46	7B46
25	Aislador de vibraciones (4 Req.)	P022800	P022800
26	Transformador	P024200	P024200
27	Alambres internos	6007732	6007731
28	Tubo de elemento	11C37	11C37
29	KIT Kit de ventilación	9809	9809
30	KIT Kit de salida lateral	6701	6701
31	KIT Rejilla de carcasa lateral	6702	6702

REF. NO.	REPLACEMENT PARTS DESCRIPTION	6007732	6007731
32	KIT Diffusing Grille - Two-Way	6703	6703
	KIT Diffusing Grille - One-Way	6704	6704

Termostato no incluido con estos modelos.

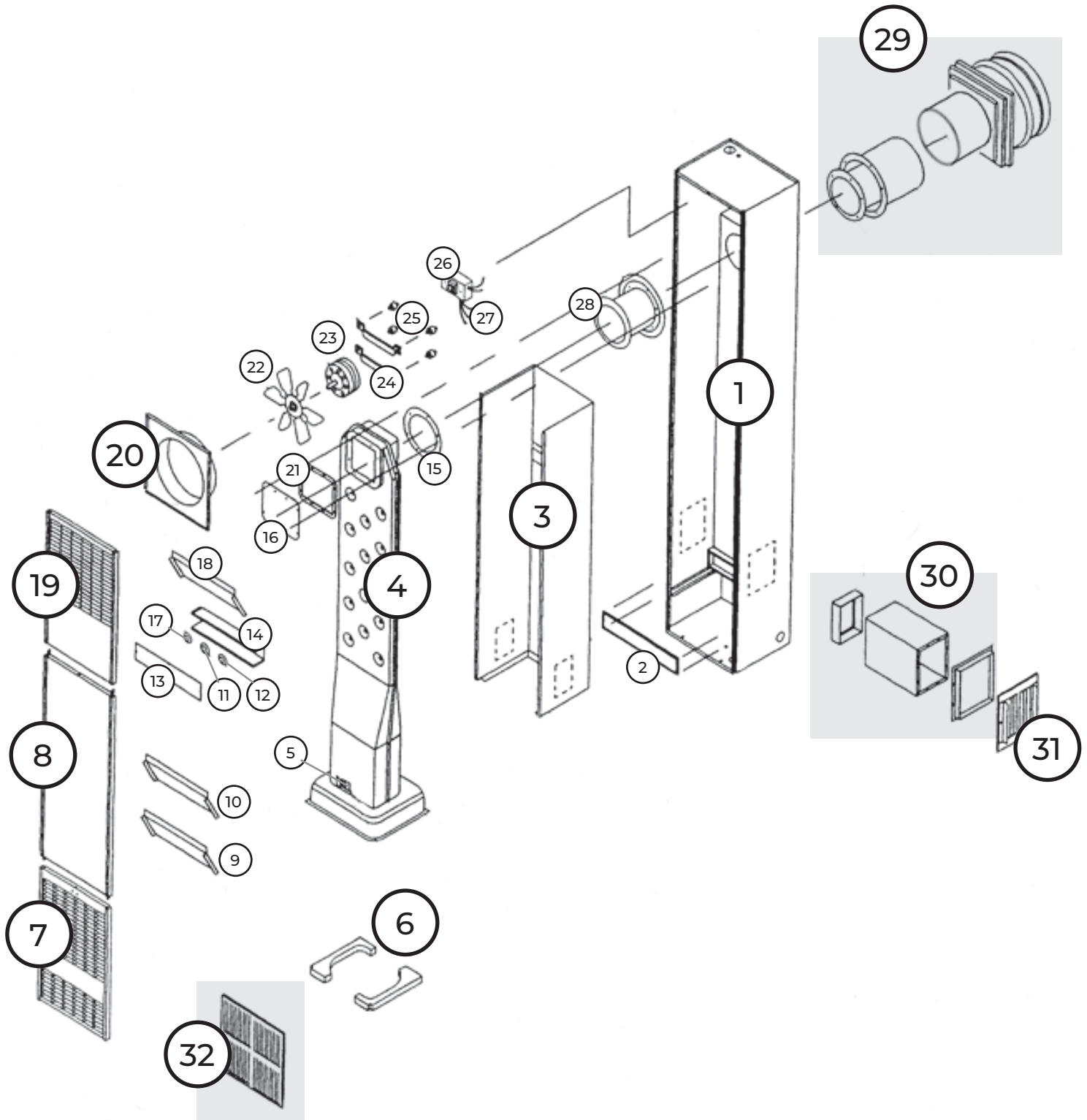

PIEZAS DE REPUESTO DEL CONJUNTO DE CONTROL 600 MODELOS

NÚMEROS DE MODELO			
NATURAL		PROPANE	
6007732		6007731	
ÁRBITRO. NO.	DESCRIPCIÓN DE LA PIEZA DE REPUESTO	6007732	6007731
1	Colector	P323654	P323654
2	Junta de colector	P151700	P151700
3	Accesorio de orificio, especifique el modelo y el gas (2)	P090538	P332621
4	Quemador de 50 mm (con soporte piloto)	P323648	P323948
5	Quemador de 50 mm (sin soporte piloto)	P32649	P323649
6	Cacerola del quemador	11B156	11B156
7	Válvula Williams	P323209	P322042
8	Piloto, Natural	P323418	-
	Piloto, propano	-	P323419
9	Par termoeléctrico	P254000	P254000
10	Junta de tubo piloto	P151800	P151800
11	Sello de tubo piloto	11A41	11A41
12	Junta - 44 pulgadas	P101600	P101600
13	Encendedor de gas piezoeléctrico	P285500	P285500
14	Adaptador de colector	P321888	P321888

VISTA DE DESPIECE Y PIEZAS DE REPUESTO

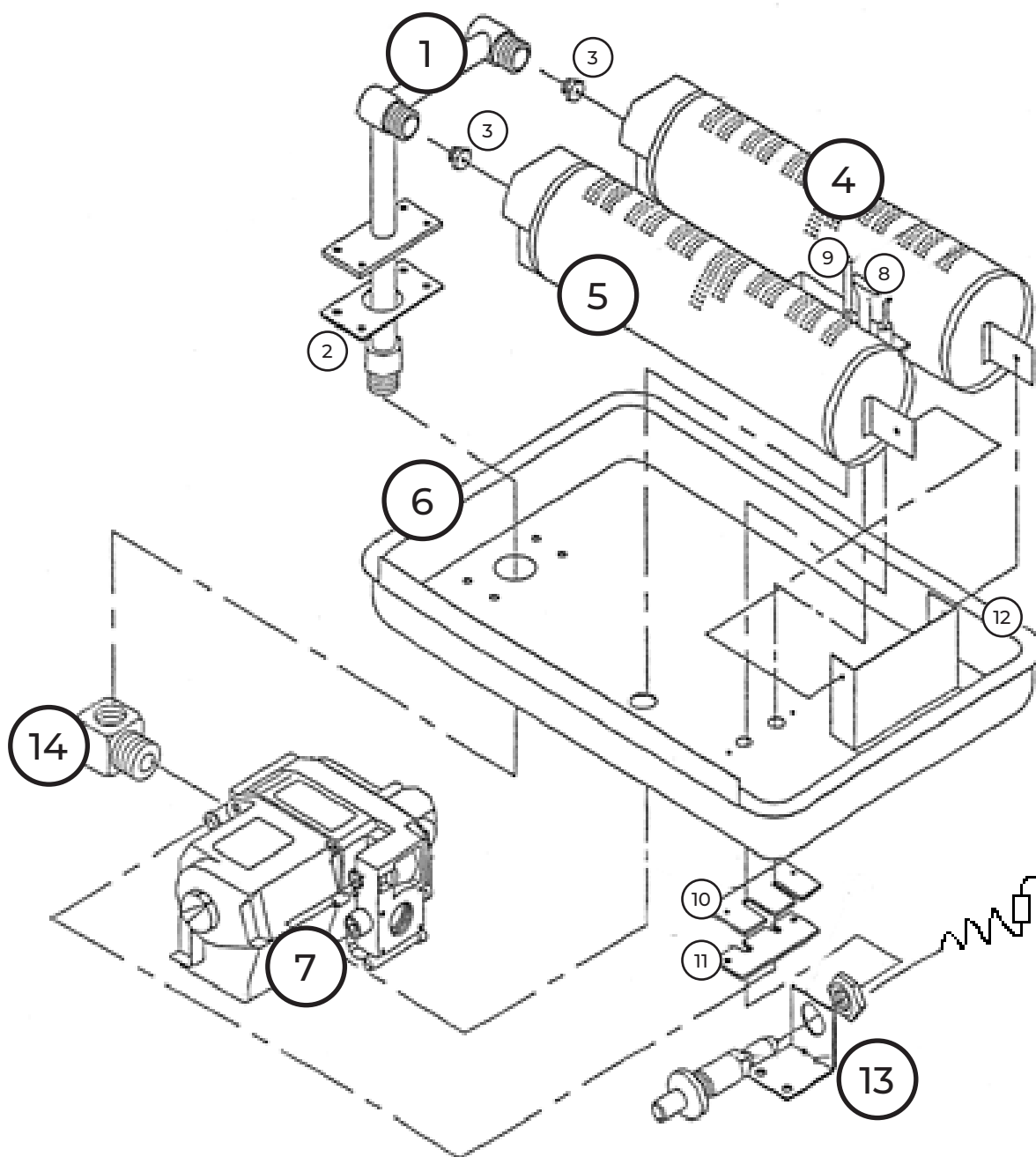

SOLUCIÓN DE PROBLEMAS

PARA LOS MODELOS: 4007732 / 6007732 / 4007731 / 6007731

* También aplicable a los modelos equipados con un sistema de piloto intermitente eléctrico. (Continúa en la página siguiente)

INDICADOR	POSIBLE CAUSA	ACCIÓN CORRECTIVA
1. El piloto no permanece encendido, después de seguir las instrucciones de encendido.	A. El termopar no produce los suficientes milivoltios.	Compruebe la llama del piloto - debe incidir en el termopar. La llama del piloto puede ser baja o alta causando que piloto se apague. El orificio del piloto o un agujero de aireación pueden estar obstruidos (arañas, telas u otros materiales orgánicos). Asegúrese de que el termopar está totalmente insertado en la abrazadera.
	B. La conexión del termopar a la válvula sucia o rota.	Limpie y / o apriete el accesorio de termopar en la conexión a la válvula.
	C. Termopar defectuoso.	Compruebe el termopar con medidor de milivoltios - debería generar aproximadamente 30 milivoltios cuando no está conectado a una carga. Cuando se conecta a una carga, debe generar aproximadamente 14 milivoltios. Si está por debajo de 7 milivoltios, reemplácelo.
	D. Termomagneto del piloto defectuoso.	Reemplace la válvula de gas después de que se compruebe todo lo anterior.
2. El quemador principal no se enciende - el quemador del piloto está encendido y el termostato ajustado para calefacta	A. La válvula de gas no está en ON después de encender el piloto.	Gire la perilla de la válvula de gas a "ON" - si no hay flujo de gas, vaya al paso "B".
	B. Energía eléctrica para el calefactor está en OFF.	Compruebe si hay tensión de línea en el calefactor - si hay, y no hay flujo de gas principal, vaya al paso "C".
	C. Transformador en bajo voltaje o el interruptor limitador defectuoso	Compruebe si hay 24 voltios en los terminales de baja tensión del transformador. Si no hay voltaje, apague la alimentación eléctrica al calefactor. Retire un cable del interruptor limitador y compruebe la continuidad entre ambos terminales. No hay continuidad - sustituir el interruptor. Con un buen interruptor en el circuito y la potencia eléctrica en ON - Si no hay voltaje, reemplace el transformador. NOTA: Antes de cambiar el interruptor del transformador o límite, revise el cableado para las conexiones sueltas o cables rotos y repare según sea necesario. Si hay voltaje en el transformador, vaya al paso "D". NOTE: Before replacing the transformer or limit switch, check wiring for loose connections or broken wires and repair as needed. If voltage is present at transformer, proceed to Step "D".
	D. Termostato defectuoso.	Con el termostato ajustado para calefacción (contacto cerrado) Compruebe la tensión en los terminales de la válvula de gas. Si no hay tensión sustituir el termostato defectuoso. NOTA: Antes de cambiar el termostato, asegúrese de comprobar el cableado del calefactor al termostato, si hay conexiones sueltas o cables rotos y reemplace según sea necesario. Si hay voltaje presente en los terminales de la válvula de gas y todavía no hay flujo de gas al quemador principal, vaya al paso "E".
	E. Orificio del quemador obstruido.	Limpie o reemplace el orificio - si está bien, y todavía no hay flujo de gas al quemador principal, vaya al paso "F".
	F. Válvula de gas defectuosa.	Reemplácela.
3. El quemador se enciende, pero se apaga antes de que el ventilador se encienda.	A. Cableado defectuoso.	Desconecte la alimentación eléctrica al calentador. Retire el panel frontal superior, cubierta del ventilador y la rueda del ventilador. Consulte el diagrama de cableado y verifique todo el cableado dentro de la caja de conexiones. Quite el panel delantero central y compruebe todo el cableado dentro de la caja que contiene el interruptor del ventilador, limitador y selector. Corrija si es necesario. Si es correcto, paso "B". NOTA: El interruptor selector sólo en los modelos 5507331, 5507332, 6007731 y 6007732.
	B. Interruptor limitador d efectuoso..	Si el quemador se apaga en menos de cinco minutos desde el comienzo de la temperatura ambiente, compruebe el interruptor de control de límite. Si está rota, reemplace. NOTA: el soplador debe encenderse a los tres minutos después de que el quemador se encienda. Si no es así, vaya al paso "C".
	C. Motor de 2 velocidades defectuoso.	Haga un puente a través del interruptor del ventilador, suministre alimentación eléctrica, el motor debe girar. Si se utiliza un motor de 2 velocidades - puente desde el terminal "marrón" en el terminal del interruptor del ventilador al # 2 (rojo) interruptor selector, el motor debe girar en la velocidad "LOW(bajo)". Haga un puente del mismo terminal "marrón" en el terminal del interruptor del ventilador a # 3 (negro) en el interruptor selector, el motor debe girar en velocidad "ALTA". Reemplace el motor si está defectuoso.
	D. Motor de 1 velocidad defectuoso.	Haga puente a través del interruptor del ventilador, suministre alimentación eléctrica, el motor debe girar. Reemplace el motor si está defectuoso.
	E. Interruptor del ventilador defectuoso.	Si después de comprobar las posibilidades anteriores, el problema persiste, sustituya el interruptor del ventilador.

INDICADOR	POSIBLE CAUSA	ACCIÓN CORRECTIVA
4. El quemador se enciende, el ventilador se enciende, pero se apaga y enciende intermitentemente mientras que el quemador sí permanece encendido	A. El calefactor no funciona a su máx. capacidad.	Compruebe si la presión de gas en la válvula de gas es baja - debe ser de 4 "CA para el gas natural, 11" CA para propano. Compruebe el orificio del quemador. C
5. El ventilador y quemador se encienden, pero el quemador se apaga y enciende intermitentemente.	A. El calefactor está sobrecargado. B. Voltaje demasiado bajo. C. Recirculación.	ompruebe la presión de gas de alta en la válvula de gas - corrija si es necesario. Ver arriba la presión correcta. Verifique el voltaje al motor, si está por debajo de 115 voltios, el motor funciona excesivamente lento. El aire caliente descarga contra un objeto que provoca la recirculación, como una instalación de pasillo o un mueble grande dentro de 4' de la descarga.
6. El calefactor funciona pero se apaga antes de alcanzar la temperatura ambiente.	A. Ubicación del termostato. B. Termostato defectuoso.	Compruebe la ubicación del termostato. No debería estar en el trayecto de salida de aire caliente de la calefacción, cerca de una lámpara, o por encima de un televisor o equipo de música. Compruebe la calibración del termostato o reemplace
7. El calefactor funciona pero no se apaga cuando alcanza la temperatura deseada.	A. Cableado del termostato defectuoso. B. Ubicación del termostato.	Compruebe el cableado del termostato del calefactor al termostato - puede estar cortocircuitado por un clavo o grapa. Compruebe la ubicación del termostato - si en una pared exterior o hay un agujero en la pared detrás del el termostato hace que el aire frío se ponga en contacto con el termostato y lo vuelva a encender.
8. Funcionamiento anormal.	A. Ruido del soplador. B. Ruido de tictac. C. Interruptor selector defectuoso (2 velocidades).	Compruebe los soportes de motor - podrían estar sueltos. El aspa del ventilador podría estar fuera de balance. El tornillo de fijación puede estar suelto en el eje del motor. El soplador podría rozar sobre la cubierta del ventilador. El motor puede necesitar lubricación. Corrija según sea necesario. Compruebe los soportes de motor - podrían estar sueltos. El aspa del ventilador podría estar fuera de balance. El tornillo de fijación puede estar suelto en el eje del motor. El soplador podría rozar sobre la cubierta del ventilador. El motor puede necesitar lubricación. Corrija según sea necesario. Durante el funcionamiento normal del calefactor el motor estará a velocidad "LOW" cuando se opera sobre la capacidad mínima de entrada y a velocidad "ALTA" al operar a su máxima capacidad de entrada. Si no hay ningún cambio en la velocidad del motor, reemplace el interruptor selector.
9. El quemador se enciende pero luego se apaga sin razón aparente.	A. Tubo de ventilación y de entrada de aire no están bien instalados.	Revise el tubo de ventilación y el tubo de entrada de aire. Siga las instrucciones de instalación. Compruebe que las articulaciones estén apretadas y que ambos tubos estén en su lugar. Utilice sólo los tubos de ventilación proporcionados. No extienda los tubos más allá de su longitud original.

SOLUCIÓN DE PROBLEMAS

FOR MODELS: 4007332 / 5507332 / 4007331 / 5507331

NOTA: Antes de solucionar el sistema de piloto intermitente, asegúrese que el termostato se enciende al ajuste más alto, la válvula de cierre y la perilla de la válvula de gas están en la posición ON, y la energía eléctrica alimenta el calefactor. Siga todos los pasos en secuencia. Se necesitará un medidor de V-Ohmios para determinar satisfactoriamente si los componentes están funcionando mal.

INDICADOR	CAUSAS POSIBLES	ACCIÓN CORRECTIVA
1. No hay chispa pero el piloto tiene gas.	<p>A. No hay energía principal.</p> <p>B. Transformador defectuoso.</p> <p>C. Termostato defectuoso.</p> <p>D. Interruptor limitador defectuoso.</p> <p>E. Control de encendido defectuoso.</p> <p>F. Cableado defectuoso.</p>	<p>Realizar comprobaciones normales del sistema de la alimentación principal, transformador, termostato, interruptor de límite, y reemplazar los componentes defectuosos. Con la alimentación en ON, gire el termostato en la posición más baja, espere 10 segundos y vuelva a la posición ALTA. Con la alimentación en ON y el termostato a su posición más alta, ajuste el voltímetro en escala de 24V y conecte las sondas a los terminales "TR" y "TH" en la unidad de control de encendido. Si usted lee 24V y todavía no hay chispa o piloto de gas, la unidad de control de encendido está defectuosa y debe ser reemplazada.</p> <p>Prueba de cableado. Repare o reemplace.</p>
2. Hay chispa pero el piloto no tiene gas.	<p>A. Encendido defectuoso.</p> <p>B. No se suministra gas a la válvula del piloto.</p> <p>C. Válvula manual en OFF.</p> <p>D. Válvula del piloto defectuosa.</p> <p>E. Cableado defectuoso.</p> <p>F. Línea u orificio del piloto obstruidos.</p>	<p>Ver 1E.</p> <p>Compruebe si hay disponibilidad de gas en la válvula de control de gas. Asegúrese de que la válvula manual (llave del gas) en el control de gas se encuentra en ON. Si no hay gas al piloto podría ser porque la tubería del piloto está obstruida. Compruebe también el ajuste del piloto en la válvula de control de gas.</p> <p>Ver 1F.</p> <p>Ver 2B.</p>
3. El piloto tiene gas pero no hay llama.	<p>A. Control de encendido defectuoso.</p> <p>B. El montaje de los electrodos roto o acortado.</p>	<p>Con la alimentación en ON, gire el termostato en la posición más baja, espere 10 segundos y luego regrese a la posición alta. Con la alimentación y el termostato a su posición más alta, ajuste voltímetro en escala de 24V y conecte sondas a los terminales "TR" y "TH" en la unidad de control de encendido. Si usted lee 24V y hay todavía ninguna chispa o gas piloto, el control de encendido está defectuoso y debe ser reemplazado. Con el termostato en su posición más alta, ajuste el metro de prueba a escala de 24V. Toque las sondas a los terminales "P" en la válvula de control de gas "C" y. Si usted no obtiene una lectura de 24V, verifique el cableado. Si las pruebas de cableado están bien, compruebe la unidad de control de encendido.</p> <p>Retire el cable en el terminal "COM" en la unidad de control de encendido, con cuidado de no tocar ninguna parte metálica, desconecte el cable del electrodo a la unidad de control de encendido. Conecte un extremo de un cable al terminal "GND". (NO QUITE el cable existente) Conecte el otro extremo del cable a la hoja de metal de un destornillador pequeño. Coloque el extremo de la hoja de metal aprox. 1/8" de la terminal "High Voltage" (Alto voltaje). Vuelva a conectar el terminal "COM". Debe haber chispa entre la punta del destornillador y el "terminal de alto voltaje".</p> <p>Si no se produce chispa, se debe reemplazar la unidad de control de encendido. Revise el conjunto del piloto y el espacio adecuado de electrodos (3/32" a 1/8") o de cualquier posible cortocircuito de electrodo que rodee las superficies metálicas. Asegúrese de que el encendedor de chispa y las conexiones de los electrodos a la unidad de control de encendido estén apretados. La unidad de control de encendido y quemador piloto deben estar ambos a tierra. Si aún no hay chispa, se debe reemplazar el conjunto del piloto y el electrodo.</p>
4. El piloto se enciende pero no el quemador principal.	<p>A. Unidad de control de encendido defectuosa.</p> <p>B. Cableado defectuoso.</p> <p>C. Llama del piloto baja.</p>	<p>Ver 3A.</p> <p>Ver 1F.</p> <p>NOTA: Espere al menos 90 segundos después de que el piloto encienda antes de comprobar el problema número 4. Con el termostato encendido, asegúrese de que el piloto y el sensor estén alineados correctamente para que la llama del piloto esté a 5/8 pulgada encima del sensor. Asegúrese de que el sensor se empuja hasta el final en el soporte del piloto. Ajustar la llama piloto con tornillo de ajuste de piloto, si es necesario. También puedes ver la presión de alimentación de entrada y el orificio piloto. Si se dobla la campana del piloto o del sensor, se debe reemplazar la unidad defectuosa. Si el quemador principal todavía no se enciende, asegúrese de que los principales orificios del quemador están limpios. Si lo están, ajuste el voltímetro a 24V y conecte las sondas a los terminales del principal operador de gas en la válvula de gas. Conecte las sondas al terminal "M", "C" en la válvula de gas. Si usted lee 24V y el quemador no se enciende, reemplace la válvula de gas.</p>

INDICADOR	CAUSAS POSIBLES	ACCIÓN CORRECTIVA
	D. Alineación indebida del sensor de llama del piloto.	Cuando el quemador principal se enciende, asegúrese de que la llama del piloto es fuerte, el sensor está correctamente alineado, y la llama del piloto toca 5/8 pulgadas encima del sensor. (Ver los procedimientos para el control de la llama del piloto y alineación en el problema 4c.) Compruebe el conjunto del piloto y el electrodo para la separación de electrodos adecuada (3/32" a 1/8") o de cualquier posible cortocircuito de electrodos a las superficies metálicas circundantes. Asegúrese de que el encendedor de chispa y las conexiones de los electrodos en el control de encendido estén apretados. La unidad de control de encendido y quemador piloto deben estar ambos conectados a tierra. Si aún no hay chispa, se debe reemplazar el conjunto del piloto y el electrodo.
	E. Sensor de llama defectuoso.	Asegúrese que la energía está desconectada ANTES DE REALIZAR ESTA PRUEBA! Ajuste el medidor de prueba para la escala "ohm" o use corrector de continuidad. Conecte uno de los extremos de la sonda a la punta del sensor de llama, el otro a la terminal "SENSE" en la unidad de control de encendido. El ohmiómetro debe indicar "0", la continuidad debe ser evidente. Si usted no obtiene una lectura, retire el cableado del sensor y ponga a prueba a nivel individual. Si la continuidad no es evidente, sustituya el cableado y/o el sensor. No debe haber continuidad entre el sensor y el terminal "GND" en la unidad de control de encendido. Compruebe el cableado y el sensor por separado, determine qué está un cortocircuito en el suelo. Cambie o repare. Encienda la alimentación.
5. El piloto se enciende y apaga intermitentemente.	A. Válvula del piloto defectuosa. B. Cableado defectuoso.	Ver 2B. Ver 1F.
6. El quemador principal se apaga antes de alcanzar la temperatura deseada.	A. Llama del piloto baja. B. Alineación indebida del sensor de llama del piloto. C. Llama del piloto lejos del sensor. D. Ajuste del anticipador de calor inadecuado. E. Interruptor limitador defectuoso.	Ver 4c. Ver 4d. Cuando el quemador principal se enciende, asegúrese de que la llama del piloto es fuerte, el sensor está correctamente alineado y llama piloto toca 5/8 pulgadas encima del sensor. (Véanse los procedimientos de comprobación de la llama piloto y alineación en el problema 4d.) Si la llama piloto se aleja del sensor cuando el quemador principal está "ON", la causa podría ser que la válvula manual no se encuentra en la posición ON completamente. NOTA: una baja presión de gas de entrada a la válvula de control de gas puede ser causada por varios problemas y no está dentro del alcance de los procedimientos descritos en esta guía de servicios. Consulte a su proveedor de servicios públicos o de gas local. Ver 6c. Compruebe el ajuste del anticipador de calor del termostato de pared. Póngalo en la configuración especificada en la válvula de control de gas. El sistema puede estar intermitente por un interruptor limitador defectuoso. Use un medidor de prueba en 110 voltios, compruebe que la lectura de voltaje a través del interruptor limitador cuando el quemador principal se apaga. Si usted lee 24 voltios o 110 voltios de lectura en el apagado, cambie el interruptor limitador defectuoso.

CONSEJOS E INFORMACIÓN

Si su sistema de calefacción no funciona correctamente, puede evitar las molestias y el costo de una llamada de servicio mediante la comprobación de la sección de solución de problemas en las páginas 38 y 39 antes de acudir al servicio técnico.

! **PELIGRO:** Si la información de este manual no se sigue exactamente, un incendio o una explosión pueden causar daños materiales, lesiones personales o la muerte..

NO salmacene o use gasolina u otros vapores y líquidos inflamables cerca o este o cualquier otro aparato.

CÓMO PEDIR PIEZAS DE REPUESTO

Al pedir piezas de repuesto proporcione la siguiente información:

1. NÚMERO DE MODELO
2. CÓDIGO DE FABRICACIÓN
3. NÚMERO DE PIEZA
4. DESCRIPCIÓN DE LA PIEZA

Todas las piezas que se indican en el presente documento pueden solicitarse llamando a su proveedor de equipos. El número de modelo de su calefactor de pared Williams se puede encontrar en la placa de características cerca de la válvula de gas, en el interior del compartimento de control.

QUÉ HACER SI HUELE A GAS

- Abra todas las ventanas.
- No encienda ningún aparato.
- No toque ningún interruptor.
- No use ningún teléfono o móvil en el edificio.
- Apague cualquier llama.
- Llame inmediatamente a su proveedor de gas desde el teléfono de un vecino. Si no puede contactar con él, llame a los bomberos.

La instalación y el servicio deben ser efectuados por un instalador cualificado, una agencia de servicio o el proveedor de gas.

REGISTRO DE SERVICIO

FECHA	MANTENIMIENTO REALIZADO	COMPONENTES REQUERIDO

||||| WILLIAMS™



DESIGNED
& ASSEMBLED
IN THE USA
SINCE 1916

www.williamscomfort.com | 888-444-1212 | 250 West Laurel Street, Colton CA 92324 USA

Subject to change without notice | © 2026

