

WILLIAMS™

MANUEL DU PROPRIÉTAIRE INSTRUCTIONS POUR L'INSTALLATION

VISITE NUESTRA PÁGINA WEB PARA LA VERSIÓN EN ESPAÑOL DE ESTE MANUAL
VISIT OUR WEBSITE FOR THE ENGLISH VERSION OF THIS MANUAL
www.williamscomfortprod.com/products/furnaces/

FOURNASE MURALE A VENTILATION DIRECTE

NUMÉROS DE MODÈLE (gaz naturel)
1403822 / 2203822 / 3003822

NUMÉROS DE MODÈLE (gaz propane)
1403821 / 2203821 / 3003821

NUMÉROS DE MODÈLE ABANDONNÉS :
1413822 / 143822 / 1453822 / 2203822 / 223822 / 2253822 /
3003822 / 301822 / 3053822 / 1413821 / 1433821 / 1453821 /
2203821 / 2233821 / 2253821 / 3003821 / 3013821 / 3053821

CONSERVEZ CE MANUEL POUR RÉFÉRENCE FUTURE.

LISEZ ATTENTIVEMENT CE MANUEL DU PROPRIÉTAIRE AVANT
D'INSTALLER VOTRE NOUVELLE FOURNAISE MURALE WILLIAMS.



14,000
BTU/hr.

22,000 & 30,000
BTU/hr.

⚠ AVERTISSEMENT : Cette fournaise à évacuation directe est approuvée pour les installations de maisons préfabriquées du marché secondaire (une fois que la maison préfabriquée est vendue, installée et stationnaire) à moins que les codes locaux ne l'interdisent. Ne convient pas à l'installation du fabricant de maisons préfabriquées (usine). N'installez aucune de ces fournaises (gaz naturel ou propane) dans des remorques ou des véhicules récréatifs.

⚠ AVERTISSEMENT : Mauvaise installation, réglage, la modification, l'entretien ou la maintenance peuvent causer des blessures ou des dommages matériels. Référez-vous à ce manuel. Pour de l'aide ou pour plus d'informations, consultez un installateur qualifié ou, agence de services.

⚠ AVERTISSEMENT : Ce produit peut vous exposer à des produits chimiques, y compris l'épichlorhydrine, connue dans l'État de Californie pour provoquer le cancer et des malformations congénitales et/ou d'autres problèmes de reproduction. Pour plus d'informations rendez-vous sur www.p65warnings.ca.gov

⚠ AVERTISSEMENT : Si les instructions ne sont pas suivies à la lettre, il existe un risque d'incendie, ou d'explosion pouvant causer des dommages matériels, blessures ou décès.

- Ne pas entreposer ou utiliser d'essence, de vapeurs ou de liquides inflammables dans les environs de cet appareil
- **QUE FAIRE SI VOUS SENTEZ DU GAZ :**
 - Ouvrir toutes les fenêtres
 - Ne pas essayer d'éclairer un des appareils
 - N'appuyer sur aucun interrupteur; ne pas utiliser de téléphone fixe ou portable dans le bâtiment
 - Eteindre toutes les flammes
 - Appeler immédiatement votre fournisseur de gaz du téléphone d'un voisin. Suivre les instructions de votre fournisseur.
 - Si vous ne parvenez pas à joindre votre fournisseur de gaz, appelez les pompiers.
- L'installation et l'entretien doivent être effectués par un employé qualifié, une agence spécialisée, ou le fournisseur de gaz.

GARANTIE

Le fabricant, Williams Furnace Co., offre la présente garantie à l'acheteur d'origine de cette fournaise murale ou aérotherme aux conditions suivantes : **TOUTES LES CONSIDÉRATIONS DE GARANTIE SONT CONTINGENTES À L'INSTALLATION PAR UN INSTALLATEUR QUALIFIÉ (ENTREPRENEUR). L'AUTO-INSTALLATION EST INTERDITE ET ANNULE VOTRE GARANTIE.**

GARANTIE LIMITÉE D'UN AN

1. Toute pièce qui s'avère défectueuse en raison d'un vice de matière ou de fabrication dans un délai d'un an à compter de la date d'achat originale pour utilisation sera remplacée au gré du fabricant, FAB à son usine.
2. Aucune responsabilité n'est assumée par le fabricant pour les coûts de main-d'œuvre de retrait ou d'installation, ni pour les frais de transport ou de livraison.

GARANTIE PROLONGÉE LIMITÉE

1. En plus de la garantie limitée d'un an ci-dessus offerte pour l'unité entière, toute chambre de combustion qui brûle ou rouille dans des conditions normales d'installation, d'utilisation et d'entretien dans les neuf ans qui suivent l'expiration de la période de garantie d'un an sera échangée contre une pièce semblable ou de fonctionnellement similaire.
2. Aucune responsabilité n'est assumée par le fabricant pour les coûts de main-d'œuvre de retrait ou d'installation, ni pour les frais de transport ou de livraison.

LIMITES

1. CETTE GARANTIE LIMITÉE EST LA SEULE GARANTIE OFFERTE PAR LE FABRICANT. LES GARANTIES IMPLICITES QUANT À SA QUALITÉ MARCHANDE OU SON ADÉQUATION À UN USAGE PARTICULIER SONT LIMITÉES À LA MÊME DURÉE D'UN AN QUE LA GARANTIE EXPRESSE. LE FABRICANT NE SERA EN AUCUN CAS RESPONSABLE DES DOMMAGES OU DÉPENSES ACCESSOIRES, CONSÉCUTIFS, SPÉCIAUX OU ÉVENTUELS DÉCOULANT DIRECTEMENT OU INDIRECTEMENT DE TOUT DÉFAUT DU PRODUIT OU DE TOUT COMPOSANT OU DE SON UTILISATION. LES RECOURS ÉNONCÉS AUX PRÉSENTES CONSTITUENT LES RECOURS EXCLUSIFS À LA DISPOSITION DE L'UTILISATEUR ET REMPLACENT TOUS LES AUTRES RECOURS. Certains États n'autorisent pas la limitation de la durée d'une

garantie implicite, et d'autres n'autorisent pas l'exclusion ou la limitation des dommages accessoires ou indirects; par conséquent, les limitations ou exclusions ci-dessus peuvent ne pas s'appliquer à vous.

2. Cette garantie ne couvre pas les frais de main-d'œuvre ou d'installation.
3. Cette garantie ne couvre pas les surfaces peintes ou les dommages ou défauts qui résultent d'un accident, d'une modification, d'une mauvaise utilisation ou d'une installation inadéquate.
4. Cette garantie ne couvre pas les réclamations qui n'impliquent pas de vice de matière ou de fabrication.

RESPONSABILITÉS DU CONSOMMATEUR

1. L'équipement de chauffage doit être installé par un monteur qualifié et utilisé conformément aux instructions de montage et au manuel du propriétaire fournis avec l'équipement.
2. Le propriétaire sera responsable de tous les frais de déplacement, de diagnostic, de main-d'œuvre et de réparation de l'appareil défectueux.
3. Tout acte de vente, chèque annulé, dossier des paiements effectués ou permis doit être conservé aux fins de vérification de la date d'achat afin de déterminer la période de garantie.
4. Demandez à l'installateur d'entrer les renseignements demandés dans les champs ci-dessous.

GÉNÉRALITÉS

1. Le fabricant n'assume aucune autre obligation ou responsabilité en lien avec ledit équipement ni n'autorise personne à l'assumer en son nom.
2. Pour obtenir un entretien sous la présente garantie, communiquez avec votre concessionnaire. Fournissez au concessionnaire le numéro de modèle, le numéro de série et le document de vérification de la date d'achat.
3. Si, dans un délai raisonnable après avoir contacté votre concessionnaire, vous n'obtenez pas un service de qualité satisfaisante, communiquez avec le : service à la clientèle, 250 West Laurel Street, Colton, CA 92324 pour obtenir de l'aide.
4. CETTE GARANTIE VOUS DONNE DES DROITS LÉGAUX SPÉCIFIQUES ET VOUS POUVEZ ÉGALEMENT AVOIR D'AUTRES DROITS, LESQUELS PEUVENT VARIER D'UN ÉTAT À L'AUTRE.

FICHE D'INSTALLATION

Numéro de modèle _____ Numéro de série _____

Acheteur d'origine _____

Adresse _____

Ville et État _____ Zip _____

Concessionnaire _____

Adresse _____

Ville et État _____ Zip _____

Date d'installation _____ Nom _____ Signature _____

(Le concessionnaire ou le représentant autorisé qui certifie que cet appareil est installé conformément aux instructions du fabricant et aux codes locaux.)

CONTENU

GARANTIE	2
FICHE D'INSTALLATION	2
CONTENU	3
RÈGLES DE SÉCURITÉ	4
INTRODUCTION	5
OUTILS NÉCESSAIRE	6
MATÉRIAUX	6
INFORMATIONS UTILES POUR L'INSTALLATION	6
ACCESSOIRES OPTIONNELS	6
PLACER LA FOURNAISE	7
INSTALLATION DE VOTRE FOURNAISE	8
INSTALLATION DU THERMOSTAT	9
INSTALLATION DE VOTRE FOURNAISE	10
INSTALLATION DU BOITIER	10
ARRIVÉE DE GAZ ET TUYAUTERIE	11
INSTALLATION DE VOTRE FOURNAISE	12
ARRIVÉE DE GAZ ET TUYAUTERIE	13
ALLUMER LE PILOTE	14
FAIRE FONCTIONNER VOTRE FOURNAISE	14
INSTRUCTIONS DE FONCTIONNEMENT	15
POUR ÉTEINDRE LE GAZ	15
FAIRE FONCTIONNER VOTRE FOURNAISE	16
ENTRETIEN DE VOTRE FOURNAISE	17
COMMENT ENTRETENIR VOTRE FOURNAISE	18
PIÈCES DE RECHANGE D'ASSEMBLAGE DE FOUR 140 MODÈLES	20
PIÈCES DE RECHANGE DE L'ENSEMBLE DE COMMANDE 140 MODÈLES	21
KIT DE REMPLACEMENT D'ACCESSOIRES DE VENTILATEUR 2303 POUR MODÈLES 1403822 / 14H3822	22
VUE ÉCLATÉE ET REMPLACEMENT TABLEAU DES PIÈCES	23
PIÈCES DE RECHANGE D'ASSEMBLAGE DE FOUR 220 / 300 MODÈLES	24
PIÈCES DE RECHANGE DE L'ENSEMBLE DE COMMANDE 220 / 300 MODÈLES	25
KIT DE REMPLACEMENT D'ACCESSOIRES DE VENTILATEUR 2302 POUR MODÈLES 2203822/ 22H3822 / 3003822	26
VUE ÉCLATÉE ET REMPLACEMENT TABLEAU DES PIÈCES	27
DÉPANNAGE DE VOTRE FOURNAISE	28
CONSEILS ET RENSEIGNEMENTS	30
ENREGISTREMENT DE SERVICE	31

RÈGLES DE SÉCURITÉ



AVERTISSEMENT : LISEZ CES RÈGLES ET LES INSTRUCTIONS AVEC ATTENTION. SI VOUS NE SUIVEZ PAS CES RÈGLES ET INSTRUCTIONS, CELA PEUT ENTRAINER UN DYSFONCTIONNEMENT DE LA CHAUDIÈRE. CELA POURRAIT CAUSER LE DÉCÈS, DE GRAVES BLESSURES CORPORELLES ET/OU DES DOMMAGES MATÉRIELS.

L'installation doit être conforme aux réglementations locales en vigueur. En l'absence de réglementations locales, l'installation doit être conforme au code national du, ainsi z223.1. Lorsque l'appareil est installée, il doit être branché (connexion électrique) et suivre la réglementation locale, ou en son absence, avec la réglementation nationale en vigueur, ainsi qu'avec la réglementation électrique nationale actuelle ansi/nfpa n°70.

AU CANADA:

1. L'installation doit être conforme à la réglementation locale, ou en l'absence de réglementations locales, à la réglementation actuelle d'installation CAN/CGA B149.
 2. Lorsque l'appareil est installé, il doit suivre la réglementation locale, ainsi qu'avec la réglementation électrique canadienne actuelle CSA C22.1. Les conversions pour les hautes altitudes ne sont pas autorisées au Canada.
 3. Ce manuel fait référence à certains gazes comme au GPL. Soyez informés que le GPL n'est pas disponible au Canada; reportez vous au propane / gaz LP.
 4. L'exploitation au-dessus de 2 000 pieds nécessite une conversion haute altitude ; toutefois, les conversions haute altitude installées sur le terrain ne sont pas autorisées au Canada
1. Utilisez uniquement les pièces de rechange du fabricant. L'utilisation d'autres pièces pourrait entraîner blessure ou décès
 2. NE PAS installer la fournaise où elle pourrait être isolée enfermant les portes.
 3. NE PAS installer ces fournaises dans une caravane /camping-car ou mobil home.
 4. MAINTENIR l'espace de dégagement spécifié dans les chapitres « Situer votre fournaise murale et le thermostat »
 5. ÊTRE SUR que la fournaise est faite pour le type de gaz que vous utilisez. Vérifiez l'étiquette à côté de la valve dans le placard du bas. Ne pas faire de modifications pour utiliser d'autres gazes sans le kit de conversion de gaz adapté de votre fabricant.
 6. Pour les gazes naturels, la pression minimale d'alimentation d'entrée de gaz lors de l'ajustement doit être de 5" water et la pression maximale doit être

de 7 " water column. Pour les gazes Propane, la pression minimale d'alimentation d'entrée de gaz lors de l'ajustement doit être de 11 " water et la pression maximale doit être de 13 " water column.

7. Tous les écrans, gardes ou pièces enlevés pour l'entretien de cet appareil doivent être replacés avant de relancer le fonctionnement de l'appareil pour éviter les dommages matériels, les blessures corporelles ou la mort.
8. Ventiler la fournaise directement vers l'extérieur afin que les gazes nocifs ne s'accumulent pas à l'intérieur de votre bâtiment. Suivez précisément les instructions d'installation de votre appareil. Utilisez uniquement le type et la taille de conduits de ventilation et les équipements spécifiés.
9. Fournir l'air nécessaire à la combustion et à la ventilation. Voir page 7. Le flux d'air de la fournaise ne doit pas être bloqué.
10. NE JAMAIS évacuer les conduits de gaz dans une autre pièce, une cheminée ou n'importe quel endroit du bâtiment. Cela pourrait entraîner des dommages matériels, blessures ou décès.
11. N'essayez jamais de trouver une fuite de gaz avec une flamme à l'air libre. Utilisez une solution savonneuse pour vérifier les branchements de gazes. Cela évitera la possibilité de feu ou d'explosions.
12. LAISSER refroidir la fournaise avant de vous en servir. Toujours couper le courant et le gaz lorsque vous travaillez sur l'appareil. Cela évitera les chocs électriques ou les brûlures.
13. DU FAIT DES HAUTES TEMPÉRATURES, placer la fournaise à l'écart de la circulation, de meubles, ou de draperies.
14. ALERTER enfants et adultes du danger de la température élevée de la surface et prévenez les de rester à l'écart pour éviter les brûlures corporelles ou vestimentaires
15. Surveiller AVEC ATTENTION les jeunes enfants lorsqu'ils sont dans la même pièce que la fournaise
16. NE PAS laisser de vêtement ou de matériaux inflammables sur ou à côté de la fournaise.
17. INSTALLATIONS et REPARATIONS doivent être faites par un employé qualifié. L'appareil doit être inspecté avant l'utilisation et au moins une fois par an par un professionnel. Un nettoyage plus fréquent peut être nécessaire du fait d'une présence excessive de résidus de tapis, ou de tissus etc... Il est impératif que les compartiments de contrôles, brûleurs et les passages à circulation d'air soient contrôlés.
18. AVANT L'INSTALLATION: Pour éviter un choc électrique, éteindre les circuits électriques qui passent dans le mur où vous allez installer la fournaise.
19. ÊTRE CONSCIENTS des bonnes mesures de sécurité en portant un équipement de protection personnelle comme des gants et des lunettes de protection pour éviter d'être blessés par des bords coupants en métal dans ou autour de la fournaise pendant que vous coupez ou percez le bois ou le métal.

INTRODUCTION

20. ATTENTION: Etiqueter tous les fils avant de les débrancher pour l'entretien. Une erreur de câblage peut entraîner un fonctionnement dangereux. Vérifier le bon fonctionnement après l'entretien. Toujours couper l'électricité arrivant à la fournaise lorsque vous travaillez dessus. Cela empêchera des électrocutions ou des brûlures.
21. Ne pas conserver ou utiliser d'essence ou autres liquides / vapeurs inflammables près de la fournaise.

⚠ AVERTISSEMENT : Ne pas utiliser cet appareil si une pièce a été en contact avec de l'eau. Appeler immédiatement un technicien pour inspecter l'appareil et remplacer n'importe quelles pièces du système de contrôle ou de contrôle du gaz qui a été en contact avec de l'eau.

⚠ ATTENTION : NE PAS installer ces fournaises dans une caravane / camping-car, mobil home ou véhicule récréationnel.

INTRODUCTION

Lire nos instructions avant d'installer et d'utiliser la fournaise. Cela vous aidera à obtenir le meilleur de cette fournaise. Cel a pourrait vous aider à éviter des couts de service inutiles, si la réponse à votre problème se trouve dans ce manuel d'instruction ns. Toujours consulter votre inspecteur local du chauffage ou de plomberie, le service de construction ou la compagnie de gaz concernant la réglementation ou les décrets qui s'appliquent à l'installation d'une fournaise murale à évacuation.

⚠ AVERTISSEMENT : RISQUE D'EMPOISONNEMENT AU MONOXYDE DE CARBONE

Le non-respect des étapes décrites ci-dessous pour chaque appareil connecté au système de ventilation mis en marche pourrait entraîner un empoisonnement au monoxyde de carbone ou la mort.

Les étapes suivantes doivent être suivies pour chaque appareil connecté au système de ventilation mis en marche, pendant que tous les autres appareils connectés au système de ventilation ne sont pas en marche :

- 1) Sceller toutes les ouvertures inutilisées dans le système de ventilation.
- 2) Inspectez le système de ventilation pour vérifier la taille et la pente horizontale, comme requis dans le National Fuel Gas Code, ANSI Z223.1/NFPA 54 ou dans le Natural Gas and Propane Installation Code, CSA B149.1 et ces instructions. Déterminer qu'il n'y a pas de blocage ou de restriction, de fuite, de corrosion et d'autres défaillances qui pourraient causer une condition dangereuse.
- 3) Dans la mesure du possible, fermer toutes les portes et fenêtres du bâtiment et toutes les portes entre l'espace dans lequel les appareils raccordés au système de ventilation sont situés et les autres espaces du bâtiment.
- 4) Fermer les registres du foyer.
- 5) Mettre en marche les sècheuses et tout appareil non connecté au système de ventilation. Mettre en marche tous les ventilateurs d'échappement, comme les hottes de cuisine et les échappements de salle de bain, afin qu'ils fonctionnent à vitesse maximale. Ne pas faire fonctionner un ventilateur d'évacuation d'été.
- 6) Suivre les instructions d'éclairage. Mettre en marche l'appareil qui est en cours d'inspection. Régler le thermostat de manière à ce que l'appareil fonctionne en continu.
- 7) Tester pour la présence de déversement des appareils équipés d'une hotte de tirage à l'ouverture de la hotte de tirage après cinq minutes de fonctionnement du brûleur principal. Utiliser la flamme d'une allumette ou d'une bougie.
- 8) Si une mauvaise ventilation est observée pendant l'un des tests ci-dessus, le système de ventilation doit être corrigé conformément au Code national des gaz combustibles, ANSI Z223.1/NFPA 54 ou au Code d'installation de gaz naturel et de propane, CSA B149.1.
- 9) Après avoir déterminé que chaque appareil raccordé au système de ventilation évacue correctement lors des tests décrits ci-dessus, retourner les portes, les fenêtres, les ventilateurs d'évacuation, les registres de foyer et tout autre appareil alimenté au gaz à leur condition d'utilisation précédente.

DESCRIPTION DE BASE

La fournaise murale à ventilation directe est expédiée prête à installer sur un mur extérieur n'excédant pas 9 inches d'épaisseur. Si les murs sont plus grands que 9 inches, et jusqu'à 24 inches d'épaisseurs, utiliser le Kit d'extension de Ventilateur optionnel.

La fournaise peut brûler du gaz naturel ou du gaz LP selon le modèle que vous avez acheté.

Il n'y a pas besoin de courant électrique sauf si la fournaise est équipée d'un ventilateur optionnel.

Toujours consulter votre inspecteur local du chauffage ou de plomberie, le service de construction ou la compagnie de gaz concernant la réglementation ou les décrets qui s'appliquent à l'installation d'une fournaise murale à ventilation directe.

Le système de combustion fermé prend directement l'air de l'extérieur dans la chambre de combustion et les gazes de combustion sont rejetés directement à l'extérieur par les conduits à l'arrière de la fournaise.

L'enveloppe de la fournaise est aussi construite en acier épais et a une finition en poudre de peinture.

Les contrôles de la fournaise sont situés derrière une porte d'accès en bas à l'avant de la fournaise. Tous les modèles sont équipés de valves de gazes et de pilote listés par l'Association Américaine de Gaz et l'Association Canadienne de Gaz (AGA/CGA).

INTRODUCTION

Outils Nécessaire

- Perceuse à percussion ou perceuse électrique
- Règle pliante ou mètre ruban de 6 ft.
- Tournevis (cruciforme)
- Pince coupante (pour cables)
- Détecteur de colombage ou petit clou à finition
- Cisailles
- Clés ajustables de 8 " et 12 »
- Scie à lame fine ou à m'étaux
- Deux clé à l'anglaise 10 " or 12 " (pour les
- Gants et lunettes de protection

Matériaux

- Joints de tuyaux résistants aux gazes L.P
- Calfatage mélange de silicone et de caoutchouc à une température de 500°F
- NE PAS utiliser le calfatage pour peindre ou pour les baignoires car la plupart contiennent de l'enduit et ne supportent pas les fortes températures.
- Tuyaux et équipements pour faire une arrivée de gaz vers la fournaise
- Câbles électriques autant que nécessaire. Le diamètre minimum des câbles en cuire étant #14.

Informations Utiles pour l'installation

Le manuel suivant vous aidera à faire l'installation ANSI/NFPA 70, ou l'édition actuelle du "National Electrical Code". Au Canada: CSA C22.1 Canadian Electrical Code. American National Standard Z223.1 ou l'édition actuelle du "National Fuel Gas Obtenez le par l' American National Standard Institute, Inc., 1430 Broadway, New York, NY 10018. Aur Canada, CAN/CGA B1490

Accessoires Optionnels

EXTENSIONS DE VENTILATEUR:

Pour les murs plus gros que 9 inches d'épaisseur et jusqu'à 24 inches, utilisez un des kit d'extension de ventilateur suivant:

KIT NUMÉRO	ÉPAISSEUR DU MUR	MODÈLES
9301	9 " to 15 "	22038 et 30038 Series
9302	15 " to 24 "	22038 Series
9303	15 " to 24 "	14038 et 30038 Series
9304	9 " to 15 "	14038 Series

ACCESSOIRES DE VENTILATION 2302 / 2303

Pour augmenter la circulation d'air chaud dans l'espace à chauffer, vous pouvez utiliser un kit optionnel de ventilation **2302**, pour les modèles de la série **22038** ou un kit **2303** pour les modèles de la série **14038**. Ils sont tous les deux équipés d'un ventilateur à deux vitesses et un interrupteur automatique.

KIT SPÉCIAL MURS FINS 9307

Pour les murs de moins de 4 1/2 inches d'épaisseur, un Kit special murs fins peut être utiliser pour augmenter l'épaisseur du mur.

PROTECTION DU BOUCHON DU VENTILATEUR 9308

Cet accessoire à monter à l'extérieur du mur extérieur sur le bouchon du ventilateur sert à protéger les piétons de la chaleur.

DÉFLECTEUR DU VENTILATEUR 4318

plaque isolée et galvanisée pour tous les modèles à ventilation directe.

THERMOSTAT

P322016

KIT DE CONVERSION DE GAZ

A utiliser pour convertir les fournaises de gaz naturel à GPL ou inversement. Voir page 12 pour augmenter la circulation d'air chaud dans l'espace à chauffer, vous pouvez utiliser un

INSTALLATION DE VOTRE FOURNAISE

Placer la Fournaise

Prenez les points suivants en considération avant d'essayer d'installer la fournaise.

POUR TOUS LES MODÈLES

1. C'est une fournaise murale à ventilation directe. Elle doit être installée sur un MUR EXTERIEUR pour une ventilation correcte des flux de gazes, **Figure 1 1**.
2. La fournaise murale doit être montée sur un mur extérieur d'une épaisseur allant jusqu'à 24 -inches lorsque vous utilisez un Kit optionnel d'extension de ventilateur.
3. Vérifiez l'espace nécessaire de la fournaise et le ventilateur, **Figure 1 et 2**. Vous devez placer la fournaise où vous n'aurez pas moins d'espace de dégagement montré.
4. Le ventilateur extérieur doit être au moins à 18-inches des fenêtres, et ouvertures.
5. La fournaise ne fonctionnera pas si quelque chose empêche l'air d'entrer dans le ventilateur, ou un flux de gaz hors de ce dernier. Soyez sûrs que le centre du bouchon du ventilateur est au moins 12-inches au dessus du niveau du sol ou des poutres comme montré, **Figure 1**. Assurez-vous que les arbustes sont trimés. Vérifier que les poutres sont alignées. Il doit aussi être à au moins 18 inches d'un mur et à 30 inches de n'importe quel surplomb.
6. Placez la fournaise près du centre de l'espace à chauffer afin qu'il y ait une bonne circulation de l'air. Ne pas la placer derrière une porte ou des draperies. Ne pas l'installer dans un endroit où l'appareil pourrait être isolé en fermant les portes de l'espace à chauffer. Ne pas la placer là où une porte pourrait taper dans le panneau devant ou où la circulation pourrait être retardée par des meubles.
7. Soyez sûrs qu'il est possible d'amener les tuyaux de gaz et les câbles électriques à cet emplacement. Des câbles électriques sont nécessaires pour des accessoires optionnels de ventilateur.
8. Soyez sûrs de fournir un dégagement adéquat et un accès de service. L'avant de la fournaise doit être en face d'une pièce ouverte.

DÉGAGEMENT INTÉRIEUR, FIGURE 2 - 14038 SERIES:

1. Il doit y avoir un espace d'au moins 11-3/16 inches entre le sol (haut du revêtement) et le bas du boîtier.
2. Le sommet de la fournaise doit être à moins 24-inches du plafond ou autre surplomb.
3. Le côté de la fournaise ne doit pas être plus proche que 2-inches d'un mur adjacent.

22038 / 30038 SERIES:

1. Il doit y avoir un espace d'au moins 5 5-1/2 inches entre le sol (haut du revêtement) et le bas du boîtier.
2. Le sommet de la fournaise doit être à moins 30-inches du plafond ou autre surplomb.
3. Le côté de la fournaise ne doit pas être plus proche que 2-inches d'un mur adjacent.

Choisissez un emplacement pour le thermostat (optionnel) 5-feet au dessus du sol sur un mur intérieur. Le fil du thermostat fourni avec la fournaise est long de 20 feet, ce qui devrait être suffisant pour aller jusqu'au grenier d'une maison à un étage, pour que le thermostat soit à un maximum de 16 feet de la fournaise en ligne droite, ou autour de 12 feet de la fournaise si le fil est sous le sol. Le thermostat devrait capter la température moyenne de la pièce. Evitez les endroits suivants suivants:

ENDROITS CHAUDS

Conduits ou tuyaux
Cachés
Chemine d'air
Registres
Télévision
Radios
Lampes
Lumière du soleil
Directe cuisine

ENDROITS FROIDS

Conduits ou tuyaux
Cachés
Cage d'escalier
Courant
Porte - courant d'air
Pièce non chauffée
De l'autre côté
Du mur

ENDROIT SANS VIE

Derrière les portes
Les coins et les
Alcôves

Après avoir choisi un emplacement qui correspond aux conditions nécessaires, vérifiez dans les murs, greniers et toit qu'il n'y a pas d'obstruction comme des tuyaux ou des câbles électriques etc. qui pourrait interférer avec l'installation de la fournaise, des conduits de ventilation ou thermostat installation. Si nécessaire, déplacez les ou choisissez un nouvel emplacement.

FIGURE 1

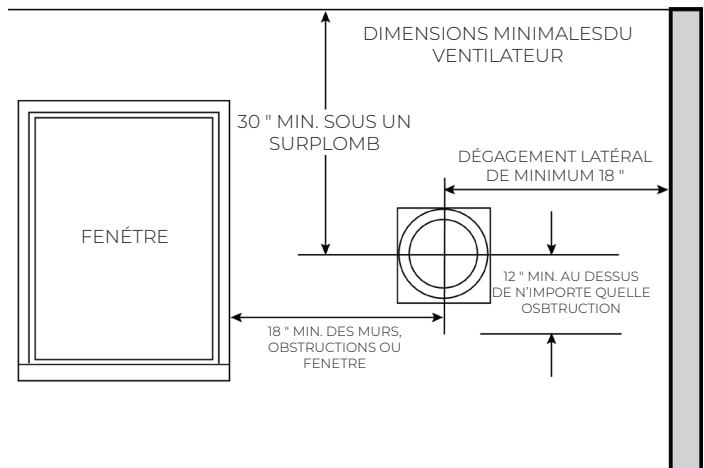
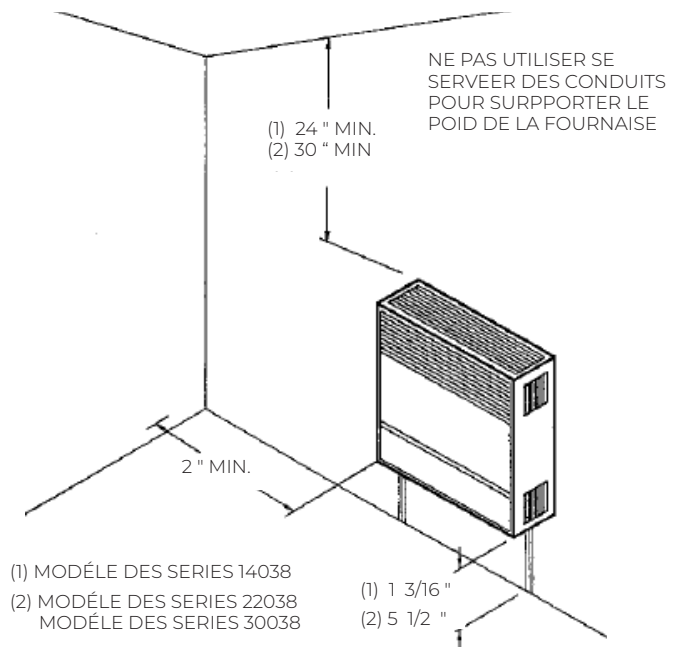

FIGURE 2



INSTALLATION DE VOTRE FOURNAISE

Pour éviter les décharges, couper l'électricité qui passe à travers le mur où vous allez installer la fournaise.

Cette fournaise doit être installée en utilisant seulement le conduit de ventilation, le conduit d'aération et l'assemblage du bouchon de ventilation fourni par le fabricant.

Avant que la fournaise soit installée, une ouverture doit être faite dans le mur pour le ventilateur.

TROUVER LES COLOMBAGES

Trouver les colombages là où la fournaise va être placée. Use a stud locator or small finishing nails. Enfoncer puis retirer répétitivement un clou dans le mur dans la zone du colombage jusqu'à ce que vous l'ayez trouvé. Puis chercher un côté. Laisser le clou ici. Enfoncer un autre clou de l'autre côté du même colombage.

L'autre colombage devrait être à peu près à 14 1/2 inches de celui que vous avez trouvé. Enfoncer un clou à cet endroit. Dessiner des lignes verticales qui représenteront les deux lignes centrales des colombages.

COUPER L'OUVERTURE DU VENTILATEUR

Après avoir localisé les colombages, utilisez le patron, **Figure 4**. Aligner le centre de la ligne de colombage sur le patron avec le centre des lignes que vous avez dessinées sur le mur. Utiliser le patron pour dessiner un cercle de 9 1/4 inch de diamètre sur le mur. Puis marquer l'emplacement de la ligne d'arrivée de gaz.

En utilisant une fenêtre, une porte, ou un coin de mur comme référence, mesurer pour trouver où le ventilateur sera sur le mur extérieur. Vérifier que les dégagements sont corrects, **Figures 1 and 2**. Si besoin, déplacer la fournaise. Percer un trou de 1/4-inch à travers le centre du trou du ventilateur vers le mur extérieur pour marquer l'emplacement du ventilateur. Couper un trou d'un diamètre de 9 1/4-inch dans le mur intérieur. En utilisant le trou percé dans le mur extérieur comme centre, pour le ventilateur, cela peut être mieux de travailler de l'extérieur, particulièrement lorsque vous cassez de la brique, de pierre, ou les carreaux.

Vérifier que les ouvertures murales sont alignées pour que les conduits de ventilations et le ventilateur s'emboîtent correctement.

Dans les nouvelles constructions, encadrer le dans des ouvertures de 9-1/4 inch x 9-1/4 inch centré entre les colombages espacés de 16 inches centre à centre et avec le point central situé comme sur la **Figure 3**.

OUVERTURES POUR L'ARRIVÉE DU GAZ ET DE L'ÉLECTRICITÉ

Des trous doivent être percés pour la ligne de gaz ainsi que la ligne électrique. Percer un trou de 1 1/2 inch dans le mur pour la ligne de gaz. **Figure 3**. Vous devrez déterminer si la ligne de gaz entre dans votre habitat par le mur extérieur ou par le sol. Ces instructions sont uniquement une aide.

FIGURE 3

NOTE : L'OUVERTURE DE 9 1/4 " X 9 1/4 " PEUT ÊTRE RONDE OU CARRÉ.

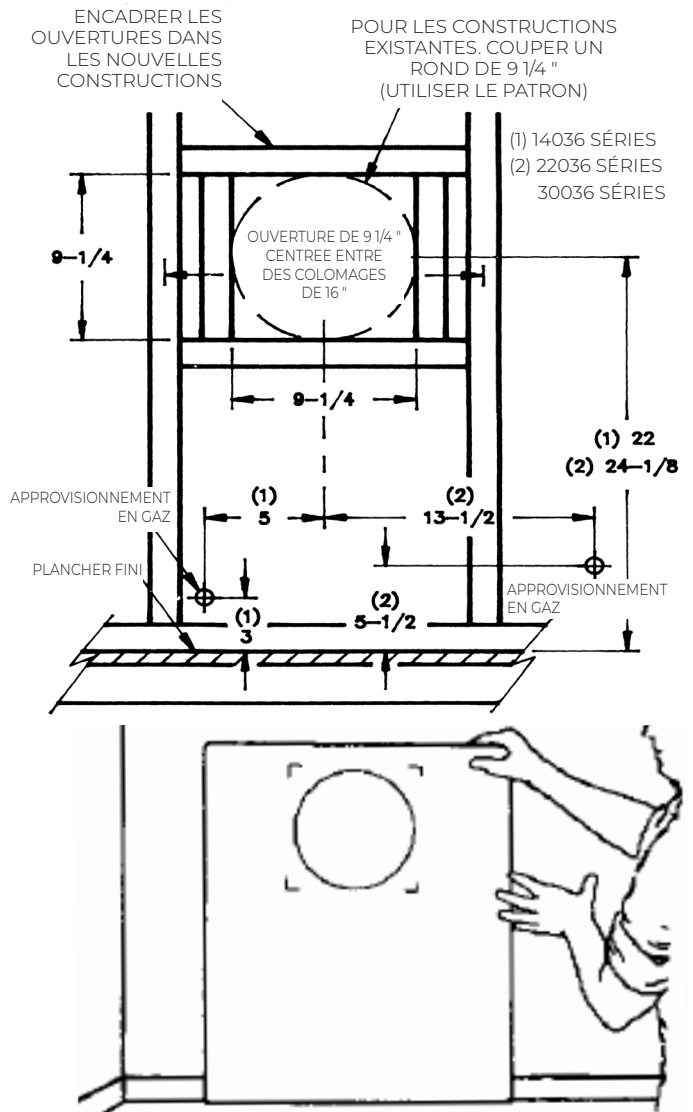

La ligne de gaz peut être passée maintenant ou une fois que la fournaise est montée. Voir la section « arrivée de gaz et tuyauterie ».

Il n'y a pas besoin de courant électrique à moins que la fournaise soit équipée d'un kit de ventilation optionnel. Ne pas brancher de ligne de service de 115V à la valve de gaz ou au thermostat mural.

INSTALLER DES PLAQUES D'ESPACEMENT - FIGURE 5

Installer les plaques d'espacement centrées dans les 9 1/4 inch de l'ouverture du mur. Mettre à niveau le sommet de la plaque d'espacement (sommet endossé) et attacher la au mur intérieur en utilisant les six (6) vis #8 fournies.

IMPORTANT : les conduits de ventilation sont équipés pour des murs entre 5 et 9 inches d'épaisseur seulement. Pour des épaisseurs du mur jusqu'à 24 inches, suivez les instructions livrées avec le kit d'extension.

MONTAGE DE LA FOURNAISE - FIGURE 5

Installer le corps de la fournaise contre le mur, les pieds sur le sol avec les conduits de ventilation ressortant des plaques d'espacement.

Attacher la fournaise au mur par les trous en haut et en bas des pieds en utilisant les quatre (4) #3 vis fournies

Poussez la protection d'arrivée d'air depuis le côté extérieur du mur. Tourner la protection d'arrivée d'air jusqu'à ce que les crans à la fin du conduit chevauchent les plaques d'espacement. Couper l'extrémité de l'arrivée d'air afin qu'elle soit alignée avec le mur extérieur. Ne jamais onduler ou forcer les conduits de ventilation

NOTE : Ne pas couper l'extension des conduits ou les collets d'arrivée d'air. Installer le bouchon du ventilateur A l'extérieur, placer une seule bande de mastique (fournie) autour de la bride noir du bouchon du ventilateur. **Figure 5.** Installer le bouchon en l'in sérant dans le conduit d'arrivée d'air et d'aération.

IMPORTANT : Le sommet du bouchon du ventilateur n'est pas plat. Installer le dans une position correcte pour empêcher l'eau d'entrer dans les murs. Mettre à niveau le bouchon et l'attacher au mur extérieur avec quatre (4) #8 vis, **Figure 6.**

Si la surface du mur n'est pas plate ou de moins de 5 inches d'épaisseur, Utiliser un kit spécial murs fins (9307) ou construisez une surface plate avec des planches. La bride du bouchon du ventilateur doit être serrée contre le mur pour empêcher la pluie ou le vent de pénétrer. Utiliser des joints standards si besoin (non fourni)

Pour des murs en brique, en maçonnerie ou en plâtre, il peut être nécessaire d'utiliser des tire fond ou des boulons d'ancre qui ne sont pas fournis avec la fournaise

Lorsque le bouchon du ventilateur est installé sur le revêtement en vinyle, ou qu'une projection dans un rayon 6 inches d'un des côtés peut bloquer l'arrivée d'air, le ventilateur entier doit être installé plus loin du mur au moins à la même distance de la projection. Un cadre de 2" x 4", avec les dimensions extérieures qui vont avec les dimensions globales de la plaque de montage, est recommandé. Le cadre de 2" x 4" protégé le revêtement des dommages possible. Placer et peindre tous les joints. La profondeur du mur plus la profondeur du cadre additionnel ne devrait pas excéder un total de 13 inches.

Installation du Thermostat (vendu séparément)

MONTAGE AU MUR

1. Utilisez le thermostat Williams P322016 ou n'importe quel thermostat millivolt.
2. Si un vieux thermostat est remplacé et est dans un emplacement satisfaisant et que le câblage est dans de bonnes conditions, utilisez un câblage existant. Si vous êtes dans le doute, utilisez un nouveau fil
3. Si un nouvel emplacement est choisi ou si c'est une nouvelle installation, le câble du thermostat doit être le premier à passer jusqu'à l'emplacement choisi. Tous les câblages doivent être faits en accords avec les

FIGURE 5

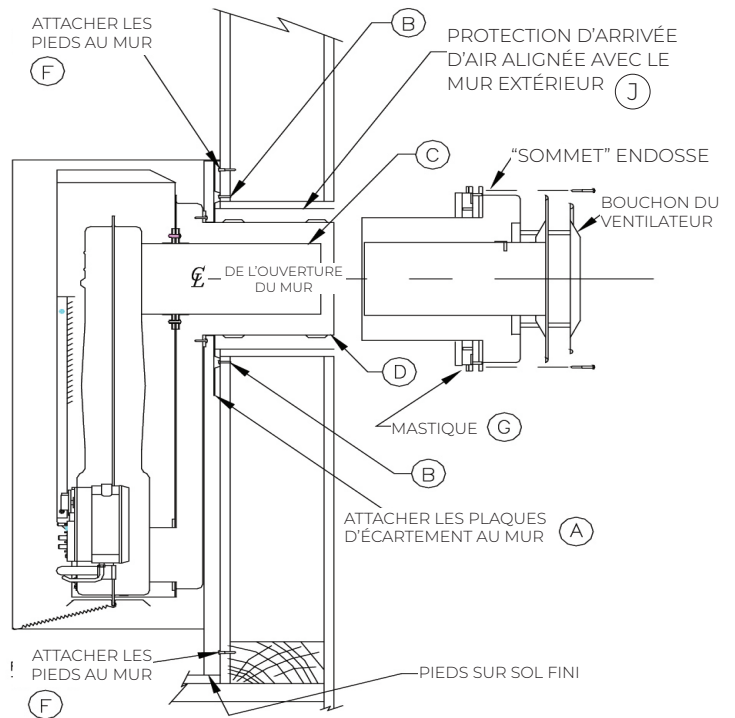
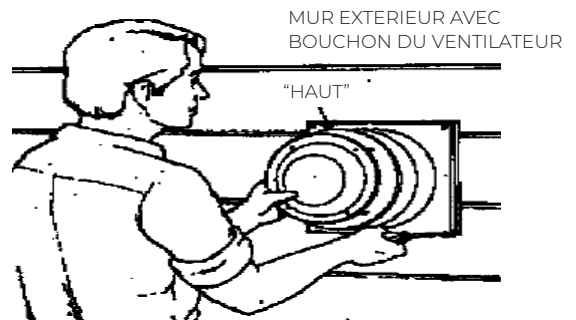

FIGURE 6



codes et les ordonnances locaux. Ces instructions expliquent comment faire passer le fil du grenier mais il peut passer du sol en utilisant des techniques similaires.

4. Avant de percer dans le trou de l'emplacement choisi, enfoncez un petit clou dans le plafond au coin du mur et du plafond au dessus de l'emplacement du thermostat. Tirer le clou et faites passer un petit fil raide par le trou pour qu'il soit trouvé dans le grenier. Percer un trou de 1/2 inch dans le grenier.
5. Sonder s'il y a des obstructions dans cette partie. Puis percer un trou de 1/2 inch à travers le mur à l'emplacement choisi pour le thermostat.
6. Du grenier, faites passer le câble du thermostat ou un fil raide par le mur jusqu'à ce qu'il soit au niveau de l'emplacement du thermostat.
7. Attraper le câble du thermostat par le trou et tirer le câble à travers ce même trou jusqu'à ce que 6 inches de câble ressorte.
8. Amener le câble jusqu'à la fournaise murale.

INSTALLATION DE VOTRE FOURNAISE

MONTAGE DU BOITIER

1. Localiser la plaque pré percée sur le côté droit de la fournaise pour monter le thermostat. Enlevez le en tapant légèrement dessus avec un tournevis.
2. Couper le fil du thermostat à la longueur nécessaire ci dessous.

MODÈLE NUMÉRC	LONGUEUR
14038 SERIES	31 INCHES
22038 SERIES	45 INCHES
30038 SERIES	47 INCHES

3. Brancher les fils du thermostat au vis du terminal sur l'avant de la base du thermostat. Voir les instructions livrées avec le thermostat
4. Faire passer les fils du thermostat par la plaque pré percée vers la valve de gaz .

IMPORTANT : Garder le fil du thermostat à l'écart de la chambre de combustion

5. Monter le thermostat sur le côté du boîtier avec les vis fournies. Remettre le couvercle du thermostat
6. Brancher le fil du thermostat à la valve de gaz, **Figure 9**.

IMPORTANT: AVANT D'ENLEVER LE PANNEAU AVANT, DEBRANCHE LE FIL DU THERMOSTAT DE LA VALVE DE GAZ.

MONTER LE THERMOSTAT

1. Pour enlever le couvercle du thermostat, pincer les deux côté et soulever. Enlever délicatement et jeter l'emballage protégeant les boutons.
2. Connecter les fils du thermostat à la vis du terminal sur la base du thermostat.
3. Pousser tous les surplus de câbles dans le mur et reboucher le trou avec de l'isolant pour éviter que des courants d'air affectent le fonctionnement du thermostat.
4. En étant sur que le thermostat est au niveau, attacher la base du thermostat au mur grâce aux trous de montage avec les vis fournies.
5. Remette le couvercle du thermostat

NOTE : Référez vous aux instructions d'installations livrées dans le carton du thermostat si vous avez des doutes sur les procédures ci dessus

FIGURE 9

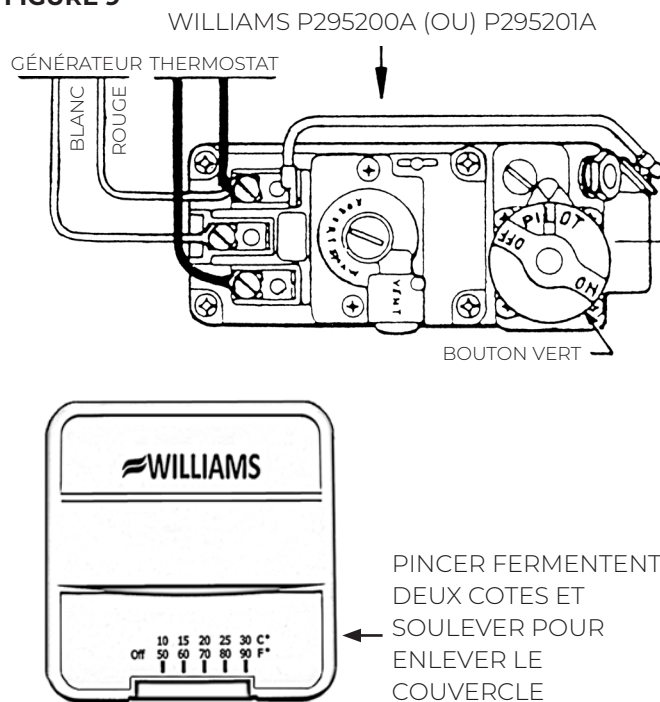

Installation du Boîtier

SÉRIES 14038 :

Placer le boîtier au au-dessus du corps de la fournaise, en faisant tomber la bride arrière supérieur supérieure entre les pieds et le mur. Ouvrir la porte du boîtier et attacher le boîtier à l'enveloppe intérieurintérieure avec les deux (2) vis en métal, **Figure 10**.

SÉRIES 22038 / 30038 :

Placer le boîtier au au-dessus du corps de la fournaise, en faisant tomber la bride arrière supérieure entre les pieds et le mur. Lorsqu'il est correctement positionné des deux côtés, la bride arrière supérieure coulissera contre l'intérieur de chaque pied. Attacher deux (2) ressort à travers la bride inférieure de la chambre de combustion et le bas du boîtier. Attacher les bandes au bas des pieds en utilisant deux (2) vis en métal, **Figure 11**.

FIGURE 10

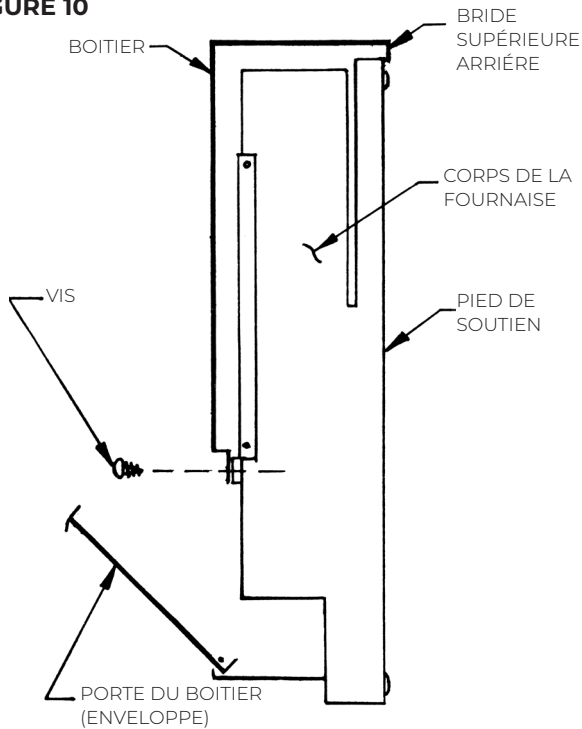
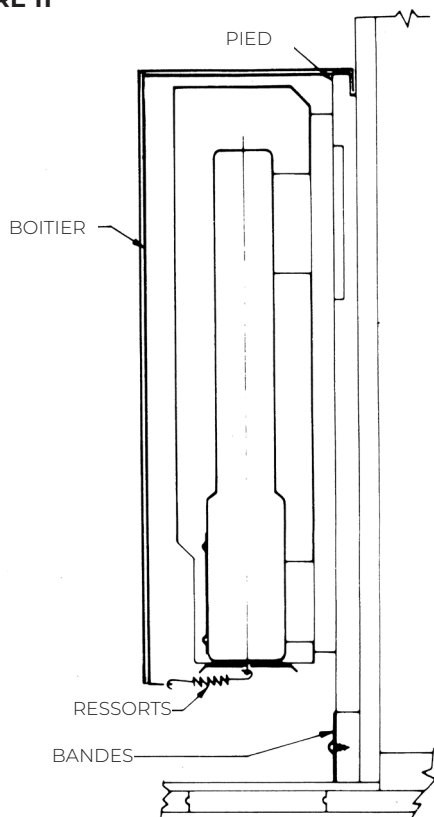

FIGURE 11



Alimentation en Gaz et Tuyauterie

La soupape de commande de gaz est expédiée avec un couvercle scellé sur le piquage d'entrée de gaz. Ne retirez pas le joint tant que vous n'êtes pas prêt à raccorder la tuyauterie.

⚠ AVERTISSEMENT : Danger de dommages matériels, de blessures corporelles ou de mort. Assurez-vous que la fournaise est équipée pour fonctionner avec le type de gaz disponible. Les modèles désignés pour le gaz naturel doivent être utilisés uniquement avec du gaz naturel. Les fournaises conçues pour être utilisées avec du gaz propane ont des orifices dimensionnés pour du gaz propane commercialement pur. Ils ne peuvent pas être utilisés avec du butane ou un mélange de butane et de propane.

ARRIVÉE DE GAZ

Pour les gazes naturels, la pression minimale d'arrivée de gaz lors de l'ajustement est 5-inches water column. Et la pression maximale est de 7-inches water column.

Pour les gazes LP, la pression minimale d'arrivée de gaz lors de l'ajustement est de 11-inches water column et la pression maximale est de 13-inches water column.

La pression et l'apport du gaz aux brûleurs ne doit pas dépasser les chiffres indiqués sur l'étiquette. La pression du collecteur de gaz naturel doit être de 4-inches water column. La pression du collecteur de gaz doit être de 10-inches water column pour les gazes LP. Un changement d'orifice peut être nécessaire pour correspondre à l'arrivée de gaz.

TAILLE DES ORIFICES

L'efficacité de cet appareil a été déterminé sous des conditions de fonctionnement continues et ont été déterminées indépendamment de n'importe quel appareil. Pour une utilisation en altitude supérieure à 2,000 feet, réduisez les valeurs de 4% tous les 1,000 feet. La taille correcte des orifices selon les taux d'efficacité los d'une utilisation avec du gaz naturel ou du GPL:

CAPACITE ET TAILLE DES ORIFICES						
NUMÉRO DE MODÈLES	GAZ TYPE	ARRIVÉE TAUX BUT/hr.	TAUX DE CAPACITÉ DE CHAUFFAGE BUT/hr.	ORIFIDUCE DU BRULEUR PRINCIPAL		
				DRILL	DEC	QTY
14038	NATUREL	14,000	9,800	#50	.0700	1
14038	PROPANE	14,000	9,800	#56	.0460	1
22038	NATUREL	22,000	16,210	#44	.0860	1
22038	PROPANE	22,000	16,210	N/A	.0560	1
30038	NATUREL	30,000	21,000	#39	.0990	1
30038	PROPANE	30,000	21,000	N/A	.0640	1

BTU/ hr. =British thermal units par heure.

INSTALLATION DE VOTRE FOURNAISE

KITS DE CONVERSION	
DESCRIPTION	MODÈLES
GAZ NATUREL AU GAZ PROPANE POUR LA SÉRIE 14038	8939
GAZ NATUREL AU GAZ PROPANE POUR LA SÉRIE 22038	8940
GAZ NATUREL AU GAZ PROPANE POUR LA SÉRIE 30038	8941
GAZ PROPANE AU GAZ NATUREL POUR LA SÉRIE 14038	8942
GAZ PROPANE AU GAZ NATUREL POUR LA SÉRIE 22038	8943
GAZ PROPANE AU GAZ NATUREL POUR LA SÉRIE 30038	8944

CONDUITS DE GAZ

La ligne d'arrivée de gaz doit être d'une taille adéquate pour supporter les conditions de Btu/hr. Et de la longueur du trajet nécessaire pour l'installation de l'appareil.

Déterminer la taille minimale des conduits à partir de la **Figure 14** basée sur la longueur du trajet du compteur à gaz à l'appareil.

Tous les conduits doivent respecter la réglementation locale ou le National Fuel Gas Code (ANSI Z223.1 NFPA No. 54) en vigueur. (Au Canada: CAN/C.GA B149).

Se référez à la **Figure 12** pour le schéma général de l'élément. Il montre les éléments accessoires nécessaires

LES RÈGLES SUIVANTES S'APPLIQUENT:

- Utiliser un nouveau conduit correctement alésé en acier ou en fer noir et des éléments sans débris et éclats de métal ; ce conduit doit être approuvé par la réglementation locale. Les débris et éclats de métal peuvent endommager la valve.
- Ne pas tarauder le conduit trop loin. Une distorsion ou un dysfonctionnement de la valve peut résulter d'un excès de tuyau dans la valve de contrôle du gaz. Laissez deux fils de l'extrémité. Appliquer une quantité modérée de solution à filer de bonne qualité pour les filetages seulement. Laissez les deux filetages d'extrémité à nu, **Figure 13**. Sur les installations de GPL, utiliser un composé résistant à l'action des gaz GPL.
- Utiliser des joints d'union.
- Installez un collecteur à débris pour piéger la saleté avant qu'elle entre dans la valve de gaz. L'embout fileté doit être au minimum 3-pouces de long.
- Installer une valve de fermeture manuelle.
- Fournir une connexion de 1/8" NPT juste avant la connexion d'arrivée de gaz à la fournaise.

BRANCHEMENT DE GAZ

Si l'installation est pour du gaz LP, demander à l'installateur de LP d'utiliser un régulateur à deux vitesses et de faire tous les branchements depuis le réservoir. Utilisez deux clés à molette pour effectuer la connexion à la valve pour ne pas tourner et endommager la valve. Les branchements entre la valve de fermeture manuelle et les brûleurs de contrôle peuvent être faits avec un connecteur A.G.A./C.G.A. certifié flexible si cela est autorisé par les réglementations locales. Le collecteur à débris et les joints d'union sont toujours nécessaires. Resserrer tous les joints.

FIGURE 12

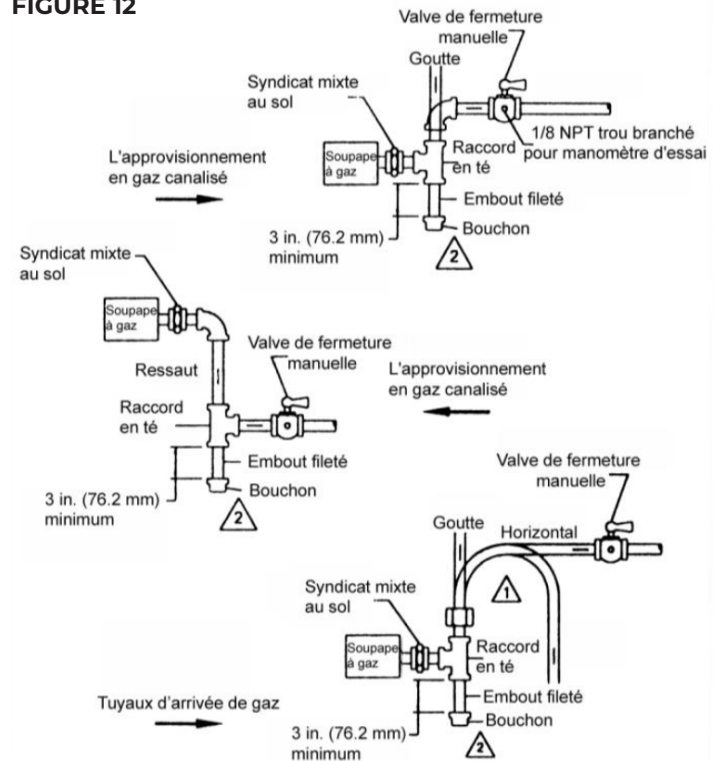

⚠ 1 Tous les virages dans les tuyaux en métal doivent être réguliers.

⚠ 2 Attention : coupez l'arrivée de gaz avant d'enlever le bouchon pour éviter que le gaz remplisse la zone de travail. Tester des éventuelles fuites de gaz lorsque l'installation est finie.

FIGURE 13

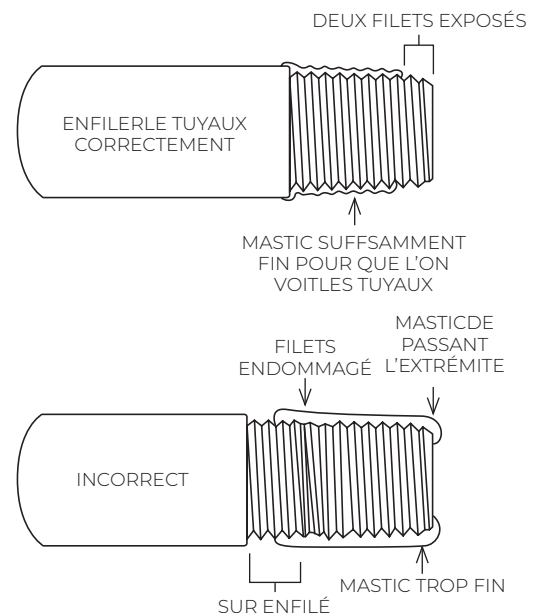

Arrivée de Gaz et Tuyauterie

La valve de contrôle de gaz, dans la fournaise, est livrée avec un joint d'étanchéité contrôlant l'arrivée de gaz. Ne pas l'enlever avant qu'il soit possible de connecter la valve au conduit.



AVERTISSEMENT: Risque de dommages de la propriété, de blessures corporelles et de mort. Vérifiez que la fournaise est équipée pour fonctionner avec le type de gaz disponible. Les modèles conçus pour le gaz naturel doivent être utilisés uniquement avec du gaz naturel. Les modèles conçus pour fonctionner avec du pétrole liquéfiés (PL) ont des tailles d'orifice prévues pour du gaz propane pur de commercialisation. Ils ne peuvent pas être utilisés avec du butane ou un mélange de butane et de propane.

FIGURE 14

TAILLES DES CONDUITS DE GAZ			
GAZ NATUREL CAPACITÉ DES CONDUITS BTU/hr. (ÉQUIPEMENT INCLUS) TAILLE DES CONDUITS			
Longueur de conduit - FT	1/2 "	3/4 "	1 "
20	92,000	190,000	350,000
40	63,000	130,000	245,000
60	50,000	105,000	195,000
GPL CAPACITÉ DES CONDUITS BTU/hr. (ÉQUIPEMENT INCLUS) TAILLE DES CONDUITS			
Longueur de conduit - FT	1/2 "	3/4 "	1 "
20	189,000	393,000	732,000
40	129,000	267,000	504,000
60	103,000	217,000	409,000

INSTALLATION DANS L'ÉTAT DU MASSACHUSETTS

Toutes les installations effectuées dans l'État du Massachusetts doivent respecter les exigences suivantes lors de l'installation, de l'entretien ou de l'utilisation de radiateurs au propane ou au gaz naturel à évacuation directe.

Pour les appareils à évacuation directe, les appareils de chauffage à évacuation mécanique ou les équipements d'eau chaude domestiques sur lesquels la base de la borne d'événement et l'admission d'air sont installées à moins de 4 pieds au-dessus du sol, les exigences suivantes doivent être remplies :

1. Un détecteur de monoxyde de carbone et une alarme doivent être installés, si ce n'était pas encore le cas, dans la salle de séjour à l'extérieur des chambres situées à chaque étage où se trouvent des chambres à coucher. Le détecteur de monoxyde de carbone doit être conforme à la norme NFPA 720 (édition 2005).
2. Un détecteur de monoxyde de carbone doit être installé dans la pièce qui abrite l'appareil ou l'équipement et doit :
 - a. Être alimenté par le même circuit électrique que celui de l'appareil ou de l'équipement de sorte qu'un seul interrupteur de service actionne à la fois l'appareil et le détecteur de monoxyde de carbone.
 - b. Prévoir une batterie de secours;

- c. Satisfaire les normes ANSI/UL 2034 et se conformer à la norme NFPA 720 (édition 2005) ; et
- d. Être approuvé et homologué par un laboratoire d'essai reconnu au niveau national, conformément à la norme CMR 527.

UN DÉTECTEUR DE MONOXYDE DE CARBONE DOIT :

- a. Être situé dans la pièce dans laquelle se trouve l'appareil ou l'équipement ;
- b. Être câblé ou alimenté par batterie ou les deux; et
- c. Être conforme à la norme NFPA 720 (édition 2005).
3. comprendre une borne d'événement homologuée et, le cas échéant, une prise d'air homologuée. L'installation doit être strictement conforme aux instructions du fabricant. Une copie des instructions de montage doit être conservée avec l'appareil ou l'équipement à la fin de l'installation.
4. une plaque d'identification en métal ou en plastique doit être fixée à l'extérieur du bâtiment, à quatre pieds directement au-dessus de l'emplacement de la borne d'événement. La plaque doit être de taille suffisante pour que le message « Événement au gaz situé directement en dessous » soit facilement lisible à une distance de huit pieds.

FAIRE FONCTIONNER VOTRE FOURNAISE

La fournaise fonctionne de la manière suivante:

1. Le thermostat allume le brûleur principal.
2. La chaleur monte dans la fournaise et allume le ventilateur (si équipé). L'air chauffé sort par les persiennes.
3. Lorsque les réglages du thermostat sont atteints, cela coupe le brûleur principal.
4. Le ventilateur tourne jusqu'à ce que la chaleur soit hors de la fournaise puis s'éteint.

Votre fournaise est équipée d'un régulateur de pression intégré. Les modèles à GPL ont aussi un régulateur au niveau du réservoir. Si vous avez une question concernant la quantité de carburant consommé, appelez votre fournisseur de gaz.

ATTENTION : NE PAS TRAFIQUER LE REGULATEUR OU LES ORIFICES DU BRULEUR CAR LES PROBLEMES EN RESULTANT POURRAIENT ENTRAINER UN DYSFONCTIONNEMENT DE L'APPAREIL NON COUVERT PAR LA GARANTIE.

Les taux d'entrée et de sortie montrés sur la plaque d'identification, située dans le compartiment du brûleur, ne doivent pas être excédés.

IMPORTANT : GARDEZ LES BRULEURS ET LE COMPARTIMENT DE CONTROLE TOUJOURS PROPRES.

ATTENTION : Ne pas stocker ou utiliser d'essence ou autre liquide/vapeur inflammable près de la fournaise.

ATTENTION : Risque de blessure corporelle ou de mort. Ne pas faire fonctionner la fournaise avec une porte d'observation cassée ou manquante.

Allumer le Pilote

POUR VOTRE SÉCURITÉ, LIRE AVANT D'ALLUMER

La fournaise est équipée d'un démarreur manuel piezo pour allumer le gaz du pilote. Suivre les étapes ci-dessous et utiliser le démarreur manuel pour allumer le pilote. Presser répétitivement et vigoureusement le bouton du démarreur. Si le démarreur ne fournit pas d'étincelles pour allumer le pilote, desserrer les boulons tenant le couvercle du pilote. Cela ouvre la chambre de combustion. Le pilote doit être allumé avec une allumette.

1. Suivre les instructions ci-dessous et utiliser une allumette pour allumer le pilote comme instruit.
2. Après avoir allumé le pilote, remettre la porte d'observation et serrer le boulon.

Sur les nouvelles installations, les lignes de gaz sont pleines d'air et il faudra peut être plusieurs essais pour avoir une flamme. Vérifier la valve manuelle dans la ligne de gaz. Elle doit être ouverte (poignée parallèle à la ligne de gaz) avant d'allumer la fournaise. Votre fournaise est équipée d'un pilote 100% sur, qui fermera la valve de gaz si le pilote ne fonctionne pas correctement. Vérifier que le pilote est correctement ajusté et que le branchement du générateur à la valve de contrôle est serré. Si la fournaise ne reste pas allumée, appeler votre compagnie de gaz.

AVERTISSEMENT : Si vous ne suivez pas ces consignes à la lettre, un incendie ou une explosion peut en résulter et causer des dommages matériels, de blessure ou de perte de vie

- A. Cet appareil a un pilote qui peut s'allumer à la main. Lorsque vous allumez le pilot, suivez ces consignes précisément.
- B. AVANT D'ALLUMER, vérifiez qu'il n'y a pas d'odeur de gaz autour de l'appareil ou au sol car certains gazes sont plus lourd que l'air et s'installent sur le sol.
- C. Utilisez seulement votre main avant de pousser ou de tourner le bouton de contrôle du gaz. Ne jamais utiliser d'outils. Si le bouton ne veut pas s'enclencher à la main, ne pas essayer de le réparer et appeler un technicien qualifié. Forcer ou essayer de réparer peut causer un incendie ou une explosion.
- D. Ne pas utiliser cet appareil si une pièce a été sous l'eau. Immédiatement appeler un technicien qualifié pour inspecter l'appareil et pour remplacer n'importe quelle pièce du système de contrôle ou du gaz de contrôle qui a été sous l'eau.

QUE FAIRE SI VOUS SENTEZ DU GAZ

- Ne pas essayer un appareil ou une allumette.
- Ne pas appuyer sur interrupteur électrique; ne pas utiliser un téléphone ou un portable dans votre bâtiment.
- Appelez immédiatement votre fournisseur de gaz du téléphone de votre voisin. Suivez ses instructions.
- Si vous ne pouvez pas joindre votre fournisseur de gaz, appelez les pompiers.

IMPORTANT : GARDEZ LES BRULEURS ET LE COMPARTIMENT DE CONTROLE TOUJOUR PROPRES.

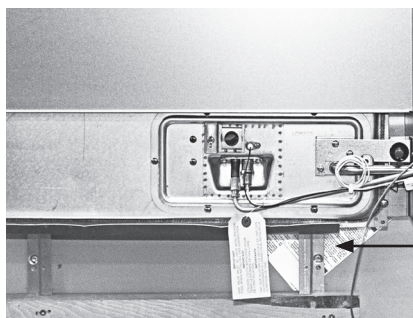

**ÉCLAIRAGE
ÉTIQUETTE
D'INSTRUCTIONS**

Instructions de Fonctionnement

- STOP!** Lisez les informations de sécurité ci-dessous.
- Réglez le thermostat au plus bas.
- Si applicable, coupez le courant de tous les appareils électriques.
- Ouvrez le panneau de contrôle.
- Appuyez le bouton de contrôle du gaz et tournez doucement dans le sens des aiguilles d'une montre jusqu'à « OFF ».

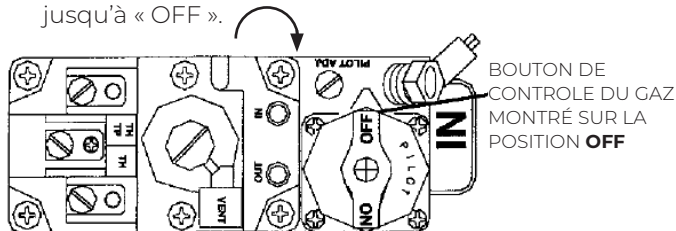

NOTE : Le bouton ne peut pas être tourné de « PILOT » à « OFF » à moins que l'on appuie doucement dessus. Ne pas forcer.

- Attendez cinq (5) minutes pour vider totalement le gaz, puis sentez s'il y a du gaz y compris près du sol. **STOP!** Suivez le "E" dans les informations de sécurité ci-dessus. Si vous ne sentez pas de gaz, passez à l'étape suivante.
- Desserrez l'écrou et ouvrez la porte d'observation du pilote (si équipé)
- Pour trouver le pilote, suivez le tube en métal jusqu'au contrôle du gaz. La pilote est monté sur le côté du brûleur.
- Tournez le bouton de contrôle du gaz dans le sens contraire aux aiguilles d'une montre jusqu'à "PILOT."

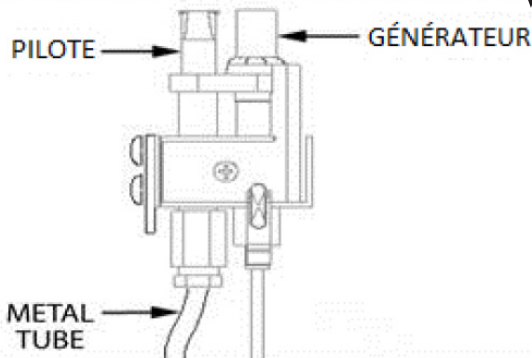

- Poussez le bouton de contrôle jusqu'au bout et gardez le poussé. Allumez immédiatement le bouton. Continuez de tenir le bouton de contrôle pour environ une(1) minute après que le pilote soit allumé. Relâchez le bouton et la flamme du pilote va survenir. Le pilote devrait rester allumé. S'il s'éteint, répétez les étapes 5 à 10. Si le bouton ne revient pas lorsqu'il est relâché, arrêtez et appelez immédiatement votre technicien qualifié ou votre fournisseur de gaz.

Si le pilote ne reste pas allumé après plusieurs essais, tournez le bouton sur "OFF" et appelez votre fournisseur de gaz ou un technicien qualifié.

- Fermez la porte d'observation du pilote, et resserrez l'écrou (le cas échéant).
- Tournez le bouton de contrôle du gaz sur
- Fermez le panneau de contrôle.
- Rebranchez tous les appareils électriques (le cas échéant).
- Régler le thermostat selon votre volonté.

POUR VOTRE SECURITE, LIRE AVANT L'ALLUMAGE

AVERTISSEMENT: Si vous ne suivez pas soigneusement ces instructions, vous pouvez causer une incendie ou explosion qui causera des dommages à la propriété, des blessures ou même la perte de vie.

- Cet appareil possède une veilleuse laquelle doit être allumée manuellement. Lorsque vous allumez la veilleuse, suivez ces instructions.
 - Avant l'allumage, toujours vérifier si vous sentez le gaz autour. Toujours sentir au niveau du plancher car certains gaz sont plus lourds que l'air et se déposeront au niveau du plancher.
- QUOI FAIRE SI VOUS SENTEZ LE GAZ:**
- N'allumez aucun appareil ou allumette.
 - Ne touchez à aucun interrupteur électrique; n'utilisez pas le téléphone.
 - Appelez immédiatement votre fournisseur de gaz à partir du téléphone de votre voisin. Suivez les instructions de votre fournisseur de gaz.
- Si vous ne rejoignez pas votre fournisseur de gaz, appelez de département des incendies.
 - Utilisez votre main seulement pour pousser ou tourner le bouton de contrôle de gaz. N'utilisez pas d'outils. Si le bouton de contrôle ne fonctionne pas (vous ne pouvez pas le dépresser ou tourner) n'essayez pas de le réparer, appelez un technicien qualifié de service. Le forcer ou essayer de le réparer peut causer une incendie ou explosion.
 - N'utilisez pas cet appareil si une ou des pièces de cet unité ont été submergées sous l'eau. Appelez immédiatement un technicien de service qualifié pour inspecter l'appareil et pour remplacer toute pièce ayant été submergée sous l'eau.

INSTRUCTIONS D' OPERATION

- ARRÊTEZ!** Lisez les informations de sécurité ci-dessus.
- Régler le thermostat au plus bas degré.
- Fermer le courant électrique à l'appareil (si applicable).
- Enlever la porte d'accès aux contrôles.
- Dépresser légèrement le bouton de contrôle et tournez vers la droite à la position arrêt (OFF).
- Attendez 5 minutes pour libérer tout gaz. Si vous sentez le gaz, **ARRÊTEZ!** Suivez l'instruction de sécurité "B" ci-dessus. Si vous ne sentez pas de gaz, pour suivez l'étape suivante.
- Enlever la porte d'observation de la veilleuse en dévissant l'écrou.
- Trouver la veilleuse-suivre le tube de métal à partir du contrôle de gaz. La veilleuse est montée sur le côté du brûleur.
- Tournez le bouton de contrôle de gaz vers la gauche à la veilleuse (PILOT).
- Dépresser à fond le bouton de contrôle et maintenir à cette position. Allumer immédiatement la veilleuse avec une allumette. Maintenir le bouton dépressé pendant une minute après avoir allumé la veilleuse. Relâcher le bouton. La veilleuse devrait rester allumée. Si elle s'éteint, répéter les étapes 5 à 10.
- Si la veilleuse ne revient pas automatiquement lorsque relâché, arrêtez et appelez votre technicien de service ou fournisseur de gaz.
- Si la veilleuse ne reste pas allumée après quelques essais tournez le bouton de contrôle à la position arrêt (OFF) et appelez votre technicien ou fournisseur de gaz.
- Replacer la porte d'observation de la veilleuse et serrer l'écrou.
- Tournez le bouton de contrôle vers la gauche la position marche (ON).
- Replacer la porte d'accès aux contrôles.
- Remettre toute source d'électricité à l'appareil (si applicable).
- Réguler le thermostat à la température désirée.

POUR FERMER LE GAZ A L'APPAREIL

- Régler le thermostat au plus bas degré.
- Fermer le courant électrique à l'appareil, lors du service (si applicable).
- Ouvrir la porte d'accès aux contrôles.
- Dépresser légèrement le bouton de contrôle et tournez-le vers la droite à arrêt (OFF). Ne forcez pas.
- Fermez la porte d'accès aux contrôles.

ALLUMER LA VEILLEUSE: (si la fournaise est équipée avec un allume-étincelle manuel, suivez les étapes suivantes).

- Reviser toutes les instructions d'opération sur la plaque précédente.
- Pour allumer la veilleuse, abaisser le bouton rouge situé au bas du côté droit du compartiment du brûleur (regarder la veilleuse à travers la vitre de la porte d'observation, répéter aussi souvent que nécessaire).
- Si la veilleuse ne s'allume pas ou vous ne voyez pas d'étincelle lorsque vous abaissez le bouton rouge, suivez les étapes 5 à 10 sur la plaque d'instructions d'opération.

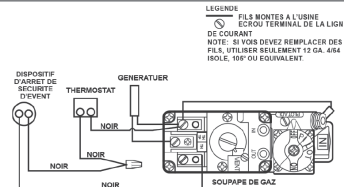

Une fois que la veilleuse a été allumée, assurez-vous que l'étiquette suspendue des instructions d'éclairage enchaîné est suspendue à la position la plus basse du four sous / sous l'écran thermique.

Pour Éteindre le Gaz

- Régler le thermostat au plus bas.
- Couper le courant de l'appareil si vous devez en faire l'entretien.
- Enlever le panneau de contrôle
- Appuyer sur le bouton de contrôle du gaz et le tourner dans le sens des aiguilles d'une montre jusqu'à la position "OFF". Ne pas forcer.
- Remettre le panneau de contrôle

AVERTISSEMENT : Du fait de la température élevée, gardez les enfants, vêtements, meubles ou n'importe quel matériel combustible éloigné de la fournaise.

AVERTISSEMENT : Danger de flash d'allumage et de blessures des yeux ou d'aveuglement. Protéger vos yeux. Ne jamais essayer d'allumer le pilote avec le bouton de la valve de contrôle du gaz sur la position "On". Des hallucinations pourraient apparaître.

FAIRE FONCTIONNER VOTRE FOURNAISE

Procédure de Démarrage

Démarrer la fournaise en utilisant les procédures de la section "Faire fonctionner votre fournaise".

⚠ AVERTISSEMENT : Risque de dommage matériel, de blessure ou de perte de la vie. Liquefié Petroleum est plus lourd dans l'air et peut se déposer dans toutes les zones basses, y compris les dépressions, et y restez jusqu'à ce que l'espace soit ventilé. Ne jamais démarrer l'appareil avant avoir bien ventilé la pièce.

Vérifier le fonctionnement de la fournaise comme souligné dans les consignes suivantes. Si des étincelles, odeurs ou bruits inhabituels sont détectés, coupez immédiatement le courant. Vérifiez à nouveau pour des erreurs de câblage, d'obstructions dans ou près du moteur de ventilateur (si équipé).

NOTE : Pendant la mise en route initiale de cette unité, un peu de fumée ou d'odeur peut apparaître. Nous recommandons de ventiler la pièce.

VÉRIFIER LA PRESSION ET L'ALIMENTATION EN GAZ

Pour les fournaises situées en altitude, entre le niveau de la mer et 2,000 feet, l'entrée mesurée ne doit pas être supérieure à l'entrée indiquée sur l'étiquette de la fournaise. Pour les altitudes supérieures à 2,000 feet, l'entrée mesurée ne doit pas être supérieure à l'entrée indiquée sur l'étiquette réduit de 4% par 1,000 feet d'altitude.

La pression de l'arrivée de gaz et la pression du collecteur avec les brûleurs en fonctionnement doit être spécifié sur l'étiquette.

TYPE DE GAZ	PRESSIION DU COLLECTEUR, IN
NATURAL	4.0
PROPANE	10.0

L'arrivée estimée sera obtenue avec une valeur de 2,500 Btu/hr. de propane avec une pression du collecteur de 10-inches. Si le gaz Propane avec une différente valeur de chaleur est fourni, les orifices doivent être changés par un technicien qualifié. Avant le fonctionnement de la fournaise.

VÉRIFIER LA PRESSION DU GAZ DU COLLECTEUR

Une ouverture fileté est fournie avec la valve de gaz pour faciliter les mesures de la pression du gaz du collecteur. Un manomètre à water column avec une échelle allant de 0 to 12-inches de water column devrait être utilisé pour cette mesure. La pression du collecteur doit être mesurée avec les brûleurs et le pilote en fonctionnement. Tous les changements majeurs dans le flux doivent être faits en

VÉRIFIER L'ENTRÉE DE GAZ (GAS NATUREL SEULEMENT)

Tout feu pas assez fort peut entraîner une chaleur inadéquate, une condensation excessive ou un problème d'allumage. Tout feu trop fort peut entraîner des empiètements de flamme ou une surchauffe de la chambre à combustion. Avant de commencer la vérification de l'entrée de gaz, demandez la valeur calorifique (Btu per cubic foot) en conditions standard à votre fournisseur local de gaz.

POUR MESURER L'ARRIVÉE DE GAZ, EN UTILISANT LE MÈTRE À GAZ, PROCÉDEZ COMME CELA:

1. Eteindre toutes les arrivées de gaz sauf celle de la fournaise.
2. Lorsque la fournaise fonctionne, chronométrer le temps nécessaire à une révolution complète sur le petit cadran. S'il s'agit d'un cadran 2-cubic-foot, divisez les secondes par deux. S'il s'agit d'un cadran 1-cubic-foot, le temps est correct. Cela donne les secondes pour 1 cubic foot de gaz délivré à la fournaise.

En estimant que le gaz naturel avec une valeur de ,000 Btu par cubic foot et 34-secondes par cubic foot nécessaires comme déterminé dans l'étape deux, alors :
Seconde par heure = 3,600:

$$\text{Arrivée} = 1,000 \times 3,600 / 34 = 106,000 \text{ Btu/hr.}$$

Cette arrivée mesurée ne doit pas être plus élevée que l'arrivée indiquée sur l'étiquette de la fournaise.

3. Allumez tous les appareils éteints en étape 1 et vérifiez leurs fonctionnements.
4. Rallumez tous les autres appareils éteints à l'étape 1 ci-dessus. Assurez-vous que tous les brûleurs pilotes fonctionnent.

⚠ AVERTISSEMENT : La valeur de chauffage du gaz naturel (Btu par foot cube) peut varier de manière significative. Il est de la responsabilité de l'installateur de vérifier que l'alimentation de la fournaise en Btu/hr. soit ajustée correctement. Ne pas le faire pourrait entraîner un dysfonctionnement de la chambre à combustion, une asphyxie, un incendie ou la part. Référez-vous au National Fuel Gas Code (NFPA 54) pour vérifier que la fournaise brûle le combustible normalement.

VÉRIFIER LE BRULEUR PILOTE

La flamme du pilote doit être autour de l'extrémité du générateur de 3/8-inch à 1/2-inch. Le gaz pilote peut avoir besoin d'ajustement selon la pression à l'arrivée. Augmenter ou baisser la flamme du pilote pour obtenir un réglage correct.

FIGURE 15

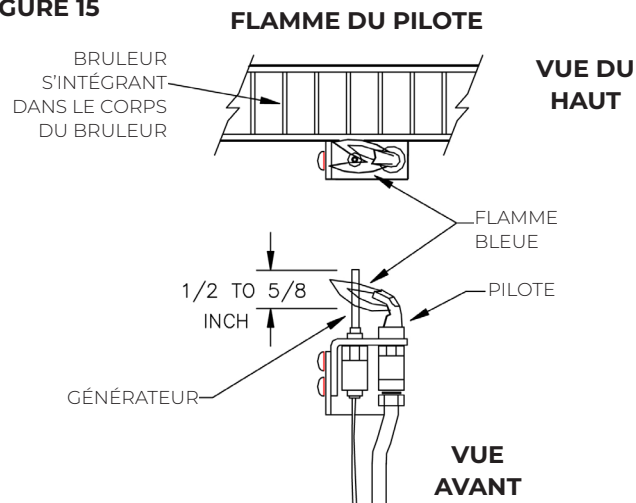

CARACTÉRISTIQUES DES FLAMMES DU BRULEUR

Démarrer la fournaise et la laisser fonctionner au moins 10 minutes. Ouvrir la porte d'accès pour voir la flamme du brûleur. Limiter vos mouvements près de la fournaise quelques minutes avant de faire vos observations finales. La flamme devrait être jaune du fait des particules de poussières dans l'air de la pièce. La flamme devrait changer en un joli bleu avec des cônes internes fermes. Un flash orange occasionnel pourrait être vu quand des particules de poussière brûlent dans la flamme. C'est normal. Il n'a pas besoin d'ajustement du brûleur, **Figure 16.**

ENTRETIEN DE VOTRE FOURNAISE

FIGURE 16

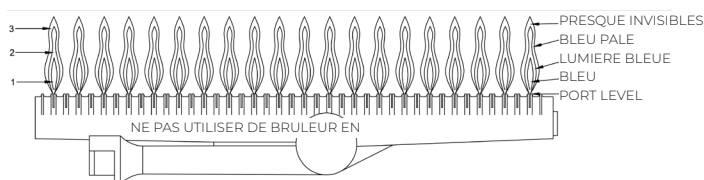

CARACTÉRISTIQUES DES FLAMMES DU BRULEUR

Démarrer la fournaise et la laisser fonctionner au moins 10 minutes. Ouvrir la porte d'accès pour voir la flamme du brûleur. Limiter vos mouvements près de la fournaise quelques minutes avant de faire vos observations finales. La flamme devrait être jaune du fait des particules de poussières dans l'air de la pièce. La flamme devrait changer en un joli bleu avec des cônes internes fermes. Un flash orange occasionnel pourrait être vu quand des particules de poussière brûlent dans la flamme. C'est normal. Il n'a pas besoin d'ajustement du brûleur, **Figure 16**.

APPARENCE NORMALE GAZ NATUREL:

1. Cône intérieur bleu - de ½ à ¾-inch au dessus des ports.
2. Cône secondaire bleu - 1 to 2-inches eu dessus des ports
3. Flamme totale: de bleu à Presque invisible – autour de 6-inches au dessus des ports.

GPL:

1. Cône intérieur bleu - de ½ à ¾ -inch au dessus des ports.
2. Cône secondaire bleu clair - 1 to 2-inches eu dessus des ports
3. Flamme totale: de bleu à Presque invisible – autour de 6-inches au dessus des ports.



ATTENTION : si la flamme semble anormale, contacter la compagnie de gaz ou un technicien adapté immédiatement.

Apparence Anormale

PETITE FLAMME:

De longs cônes jaune clair bougeant autour de la chambre de combustion au dessus des ports (air insuffisant).

FLAMME EXTRÊMEMENT RAPIDE:

Ne tiendra pas au port - des sections entières de cônes sont emportées par des ports bruyants (trop de pression).

ENTRETIEN ANNUEL NÉCESSAIRE

Il est recommandé qu'un employé qualifié fasse ces vérifications d'entretien au début de chaque période d'utilisation de l'appareil:

NETTOYAGE DES BRULEURS

Toujours gardez propre. Nettoyer tous les matériaux étrangers du haut du brûleur. Pour accéder au brûleur:

1. Couper l'arrivée de gaz à la fournaise.
2. Enlever le boîtier.
3. Débranche la ligne de gaz dans le boîtier au branchement des joints.

4. Enlever les six (6) #10-24 vis sécurisant la porte de contrôle de la chambre à combustion.
5. Enlever avec attention la porte de contrôle et le brûleur de la chambre de combustion. Faites attention de ne pas endommager les joints de la porte de contrôle.
6. Nettoyer tous les matériaux étrangers du haut du brûleur.
7. Après avoir nettoyé, remettre la porte de contrôle et le brûleur en inversant la procédure ci-dessus. Le joint de la porte de contrôle doit être remplacé s'il y a le moindre doute.

NETTOYER LES COMPARTIMENTS DES BRULEURS

Parce que l'air froid est attiré par la flamme durant le fonctionnement de la fournaise, une accumulation de peluche de tapis, de draps, de poussière etc. dans la zone du brûleur va apparaître. Il est nécessaire de nettoyer cette zone régulièrement. Utilisez un aspirateur avec un petit embout pour atteindre les zones étroites. Attention dans et autour du pilote. Un changement d'ajustement pourrait être fait s'il était déplacé pendant le nettoyage. Un brûleur correctement ajusté produit, avec presque tous les gazes, une flamme avec un beau cône bleu et un manteau extérieur rouge ou violet.

NETTOYER LE VENTILATEUR (SI APPLICABLE)

Couper l'électricité. Nettoyer toutes les peluches ou poussières sur les palmes du ventilateur, du moteur du ventilateur ou des endroits exposés au passage de l'air. Huiler annuellement avec deux gouttes de l'huile à haute température. SAZ 20.

SYSTÈME DE VENTILATION

Vérifier qu'aucune pièce du système de ventilation n'est bloquée, rouillée ou endommagée (y compris les joints). Nettoyer ou remplacer avant d'utiliser la fournaise.

ZONE AUTOUR DE LA FOURNAISE

Pour une meilleure circulation et un chauffage plus efficace, ne pas placer de meubles dans un rayon de quatre feet de l'avant du boîtier ou de deux feet d'un des côtés du boîtier.

Garder la zone autour de la fournaise propre et sans matériaux combustibles, d'essence ou autres liquides ou vapeur inflammable.

FINITION DE L'ENVELOPPE

Nettoyer l'enveloppe avec un éponge humide. Ne jamais utiliser un nettoyant abrasif. Les enveloppes sont finies avec une finition résistante à la chaleur. NE PAS refaire les finitions avec de la peinture murale.

BRULEUR PILOTE

Allumer le pilote en utilisant les instructions dans FONCTIONNEMENT DE VOTRE Laissez le thermostat au réglage minimal. La flamme du pilote devrait entourer l'extrémité du générateur de ¼" à 5/8". Si la flamme a besoin d'ajustement, faites comme cela:

1. Insérer le petit tournevis, ajuster la flamme comme nécessaire. Tourner la vis dans le sens contraire des aiguilles d'une montre pour augmenter la flamme, et dans l'autre sens pour la faire diminuer.
2. Tourner le thermostat sur le réglage maximal. Les brûleurs principaux devraient s'allumer rapidement et doucement. Tourner le thermostat sur le réglage minimal. Les brûleurs principaux devraient s'éteindre. Le pilote devrait rester allumé sauf pour les modèles à allumage électronique.

COMMENT ENTREtenir VOTRE FOURNAISE

⚠ AVERTISSEMENT : Risque de blessure ou de décès. Débrancher tous les appareils électriques via les interrupteurs, les boîtes à fusibles ou les panneaux de service avant d'enlever les portes ou les panneaux de service.

VUE DE DESSUS

FIGURE 17

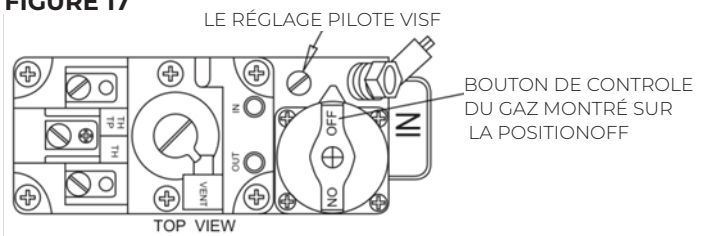

VENTILATEUR ACCESSOIRES 2302 ET 2303

Cet accessoire peut fonctionner en utilisant la prise à trois douilles et le cordon ou peut être enterré. Voir les instructions pour un enterrement ci-dessous. Lorsque vous utilisez la prise et le cordon, pour votre protection contre les dangers d'électrocutions, ils doivent être branchés directement dans un réceptacle à trois douilles adapté. NE PAS RETIRER LES DOUILLES. Tous les travaux électriques doivent se conformer aux codes locaux et ordonnances ou en leurs absences, en accord avec le National Electrical Code, ANSI/NFPA 70 ou avec le Canada, Canadian Electrical Code C22.1. Si vous n'êtes pas familier avec les codes du câblage en général, demandez à un électricien compétent de faire ce travail.

AVERTISSEMENT: Danger de blessure corporelle. Eteignez le courant électrique sur le tableau électrique, ou la boîte à fusible avant de travailler sur le ventilateur.

Montage

MODÈLE 2302

1. Enlever les plaques pré-percées "A" et "B" sur côté droit de la fournaise, **Figure 1**.
2. Enlever le couvercle de la boîte de raccordement et placer le ventilateur la boîte de jonction en position comme montré sur la, **Figure 1**.
3. Attacher le ventilateur et la boîte de raccordement à l'enveloppe interne en utilisant les trous pré-troués avec les vis "C" et "D" fournies avec ce kit. Voir **Figure 1**. Rattacher le couvercle de la boîte de raccordement.
4. Une fois que le ventilateur et la boîte de raccordement sont installée, tourner la bague "H" si nécessaire pour empêcher le fil du moteur de s'attache à l'enveloppe du ventilateur.
5. Brancher la prise à trois douilles fournies et le cordon ou voir les instructions du câblage au sol ci dessous.

MODÈLE 2303

1. Régler le ventilateur en haut de la fournaise avec la bride arrière du boîtier du ventilateur derrière le boîtier de la fournaise. Cela place l'arrière du boîtier du ventilateur contre la surface du mur, voir **Figure 2**.
2. Brancher le cordon.

CÂBLAGE AU SOL MODÈLE 2302

1. Enlever le couvercle de la boîte de raccordement et débrancher la prise à trois douilles et le cordon.
2. Installer une ligne de 115V en accord avec les codes locaux, se branchant comme montré sur le diagramme du câblage, **Figure 1**.
3. Remettre le couvercle de la boîte de raccordement

IMPORTANT : Huiler annuellement avec de l'huile à haute température SAE 20.

FONCTIONNEMENT DU VENTILATEUR. MODÈLE 2302

L'interrupteur du ventilateur automatique s'allume après que la fournaise ait fonctionné quelques minutes et éteint le ventilateur une fois que la fournaise est éteinte. Le ventilateur ne fonctionnera pas sauf que si l'interrupteur est sur la position « ON », soit sur « HIGH » soit sur « LOW ». Pour vérifier la position de l'interrupteur, tourner le cadran de l'interrupteur automatique à 70, puis tourner la chaîne de l'interrupteur du ventilateur pour obtenir les positions. Régler le sur 110 et réajuster en plus fort ou moins fort selon besoin pour obtenir un fonctionnement du ventilateur entre 4 et 5 minutes après que les brûleurs de la fournaise soit en fonctionnement.

MODÈLE 2303

Vous devez sélectionner "ON" pour un fonctionnement continu du ventilateur ou « AUTO » pour un fonctionnement automatique. Si le ventilateur est réglé sur « AUTO » lorsque la fournaise chauffe, le détecteur de chaleur est activé et le ventilateur s'arrêtera. Le ventilateur ne fonctionnera pas si l'interrupteur du ventilateur est réglé sur la position « OFF » (centre).

KIT NO. 2302

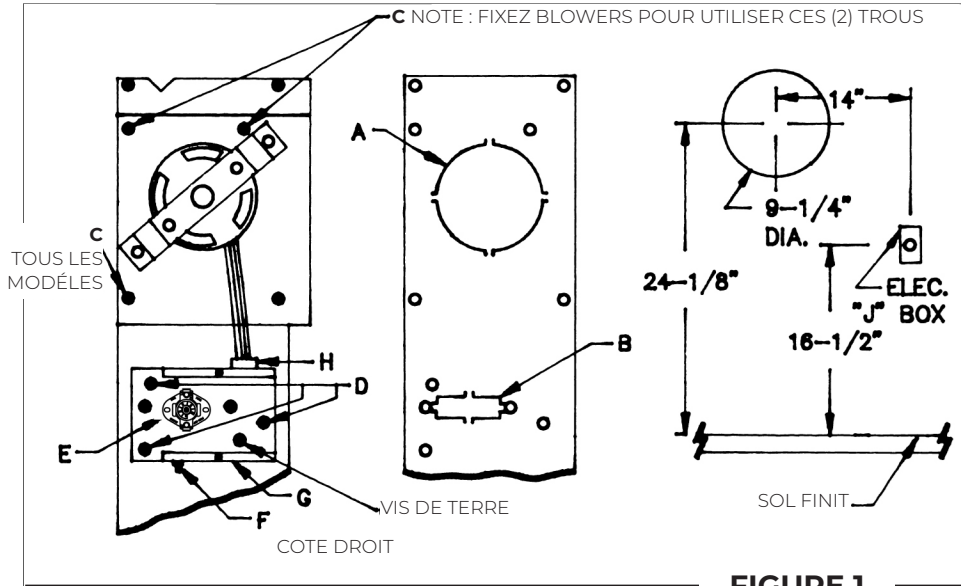
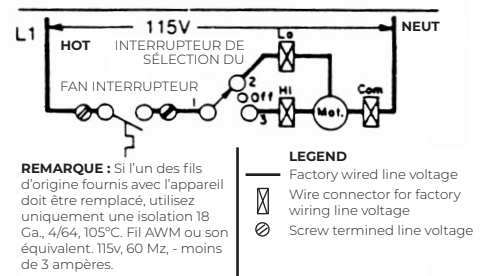
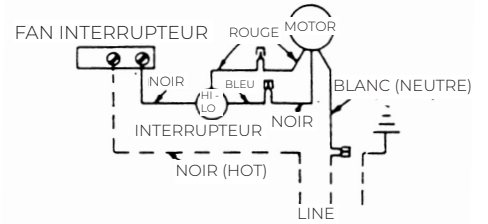

FIGURE 1



REMARQUE : Si l'un des fils d'origine fournis avec l'appareil doit être remplacé, utilisez uniquement une isolation 18 Ga., 4/64, 105°C. Fil AWM ou son équivalent. 115v, 60 Mz, - moins de 3 ampères.

FIGURE 3 - KIT NO. 2303

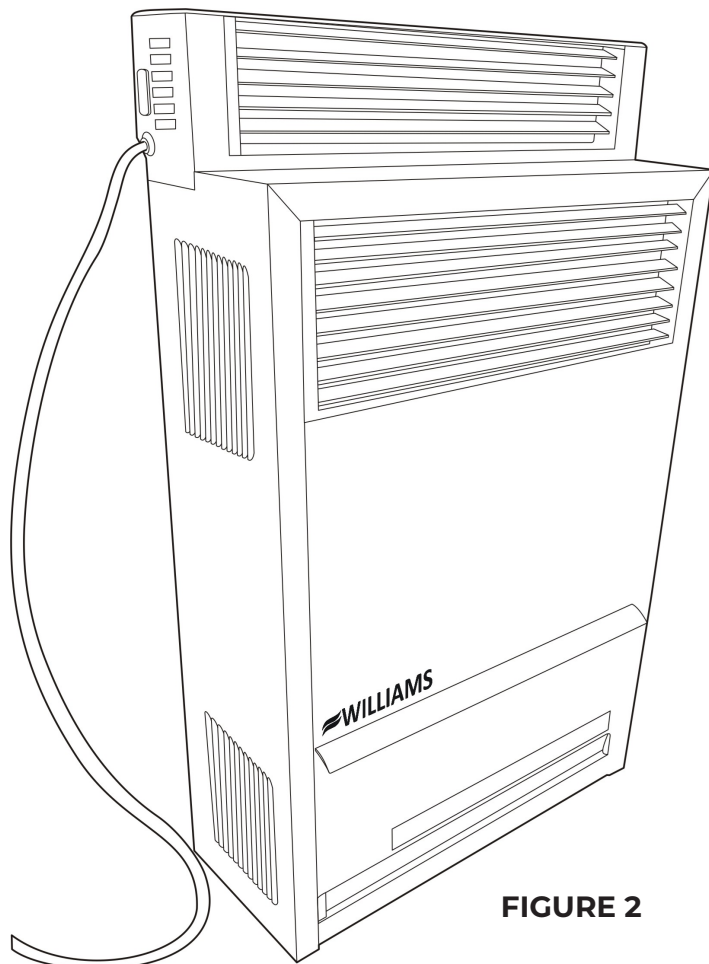
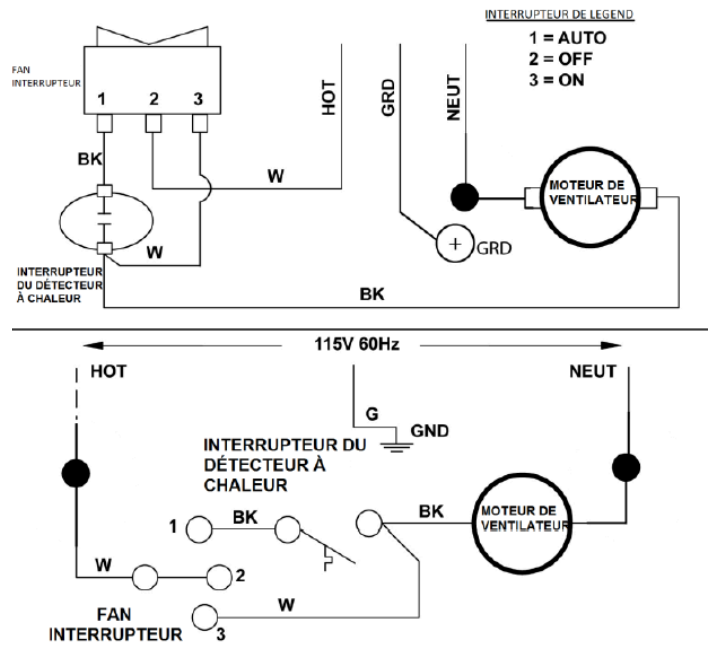

FIGURE 2



— Ligne à tension câblée en entreprise

● Connecteur de fil pour les lignes à tension

□ ¼ terminaux à branchement rapide pour les connexions de câblage faites en entreprise

NOTES: BK = NOIR W = BLANC G = VERTE

1. Le moteur est protégé contre la surchauffe
2. Si un des fils d'origine fournis avec l'appareil doit être remplacé, utiliser (105°) ou équivalent

Attention: Débrancher l'appareil du circuit d'arrivée avant l'entretien ou le nettoyage

Charge électrique totale de moins de 3 ampères

PIÈCES DE RECHANGE D'ASSEMBLAGE DE FOUR 140 MODÈLES

RÉF. NON.	DESCRIPTION DE LA PIÈCE DE RECHANGE	NUMÉROS DE MODÈLE	
		NATUREL 1403822	PROPANE 1403821
1	Panneau de visage	4309	4309
2	Bouclier de chambre de combustion	8A72	8A72
3	Chambre de combustion	6303	6303
4	Joint de conduit de fumée (2 requis)	P147001/2	P147001/2
5	Boîtier intérieur	8B62	8B62
6	Joint d'admission d'air	P147000	P147000
7	Bouclier d'entrée d'air (paroi d'épaisseur maximale standard de 9 po)	6C54-1	6C54-1
8	Bouchon d'aération	9306	9306
9	Collier d'entrée d'air (paroi standard de 9" d'épaisseur maximum)	6C60	6C60
10	Rallonge de conduit de fumée (mur standard d'une épaisseur maximale de 9 pi)	6A193	6A193
11	Plaque d'espacement de montage	8B64	8B64
12	Joint d'admission d'air	P121800	P121800

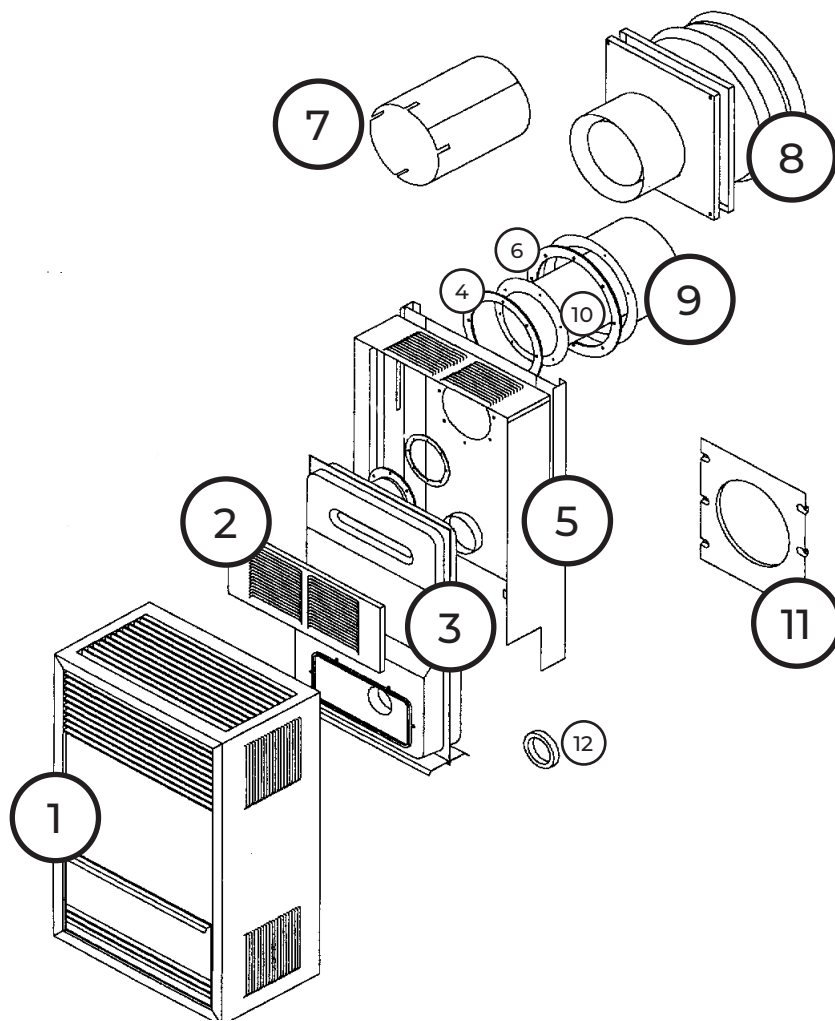

PIÈCES DE RECHANGE DE L'ENSEMBLE DE COMMANDE 140 MODÈLES

NUMÉROS DE MODÈLE			
NATUREL		PROPANE	
1403822		1403821	
RÉF. NON.	DESCRIPTION DE LA PIÈCE DE RECHANGE	1403822	1403821
1	Brûleur	P168400	P168400
2	Porte de contrôle avec joint P500677	8A103	8A103
3	Robinet de gaz	P295200A	P295201A
4	Collecteur avec joint P147200	P323659	P323659
5	Orifice du brûleur (niveau de la mer)	P090550	P090556
6	Allumeur à étincelle manuel	P285500	P285500
7	Pilote (joint P142700 non inclus)	P323700	P322399
8	Porte d'observation avec joint P100100	12B40	12B40
9	Électrode	P322400	P322400

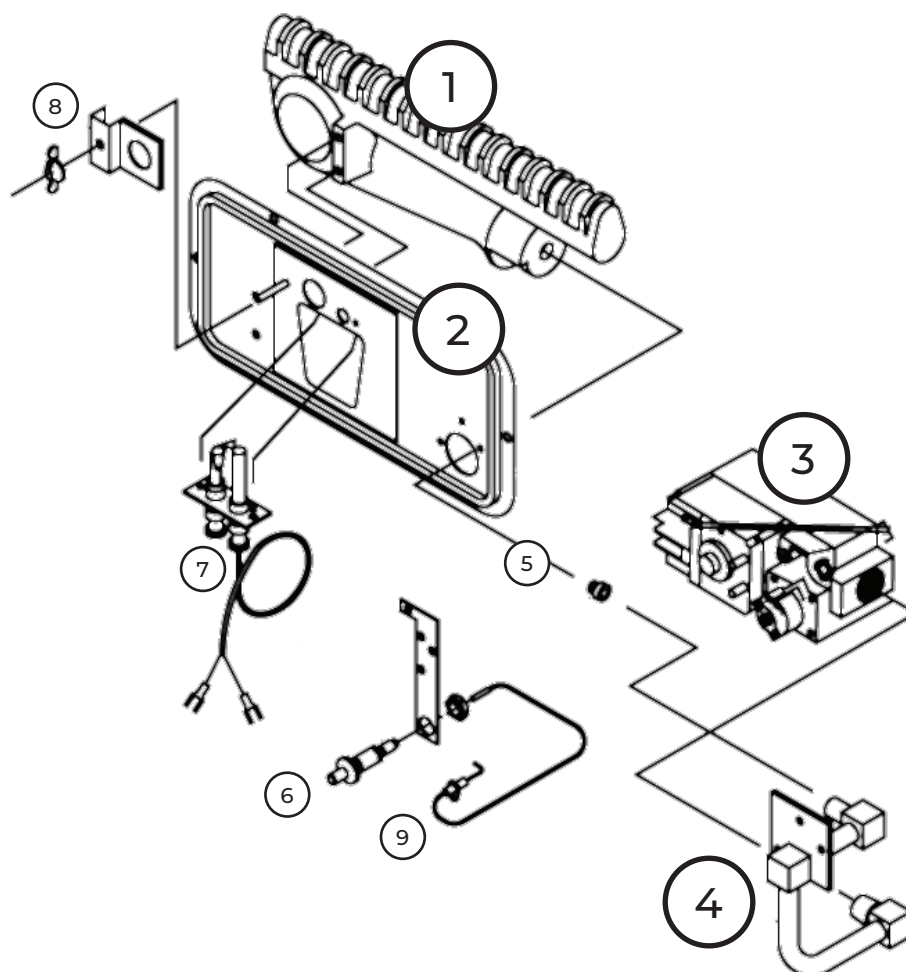

KIT DE REMPLACEMENT D'ACCESSOIRES DE VENTILATEUR 2303 POUR MODÈLES 1403822 / 14H3822

RÉF. NON.	DESCRIPTION DE LA PIÈCE DE RECHANGE	NUMÉRO DE TROUSSE
		2303
1	Plaque arrière	8A128
2	Câble	P101000
3	Ventilateur Ventilateur Assemblage	8B94
4	Ensemble de carter de soufflante	8B93
5	Ensemble de persiennes	8B90
6	Commutateur de capteur de chaleur	P323095
7	Soulagement de la tension	P500158
8	Commutateur de ventilateur	P323080
9	Prise et Cordon	6B189

VUE ÉCLATÉE ET REMPLACEMENT TABLEAU DES PIÈCES

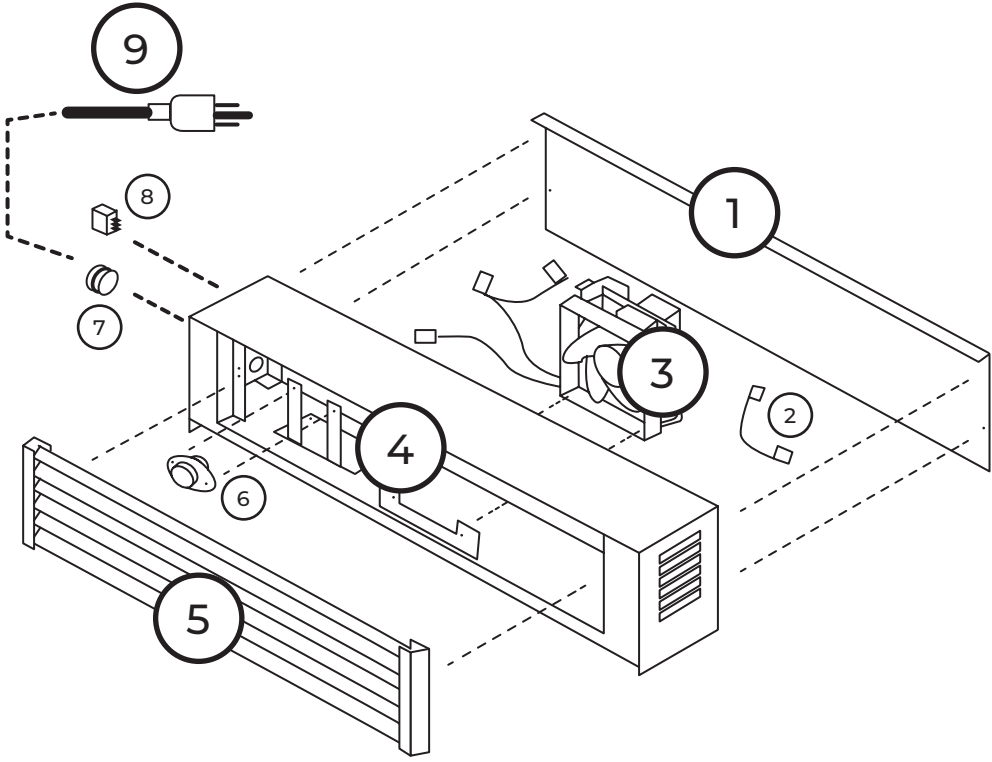

PIÈCES DE RECHANGE D'ASSEMBLAGE DE FOUR 220 / 300 MODÈLES

RÉF. NON.	DESCRIPTION DE LA PIÈCE DE RECHANGE	NUMÉROS DE MODÈLE			
		NATUREL 2203822	PROPANE 2203821	NATUREL 3003822	PROPANE 3003821
1	Panneau de visage	4313	4313	4313	4313
2	Bouclier de chambre de combustion	6B149	6B149	6B149	6B149
3	Joint de conduit de fumée (2 requis)	P147001	P147001	P147001	P147001
4	Rallonge de conduit (mur standard d'une épaisseur maximale de 9 po)	8A51	8A51	6A190	6A190
5	Joint d'admission d'air	P147000	P147000	P147000	P147000
6	Collier d'entrée d'air (paroi standard de 9" d'épaisseur maximum)	6C60	6C60	6C51	6C51
7	Plaque d'espacement de montage	6C66	6C66	6C66	6C66
8	Bouclier d'entrée d'air (paroi d'épaisseur maximale standard de 9 po)	6C54-1	6C54-1	6C54-1	6C54-1
9	Bouchon d'aération	9306	9306	9306	9306
10	Boîtier intérieur	6D20	6D20	6D20	6D20
11	Joint d'entrée d'air (2 requis)	P121800	P121800	P121800	P121800
12	Chambre de combustion	6304	6304	6304	6304
13	Plaque de couverture de jambe	6B25	6B25	6B25	6B25
14	Bouclier thermique inférieur	-	-	6A240	6A240

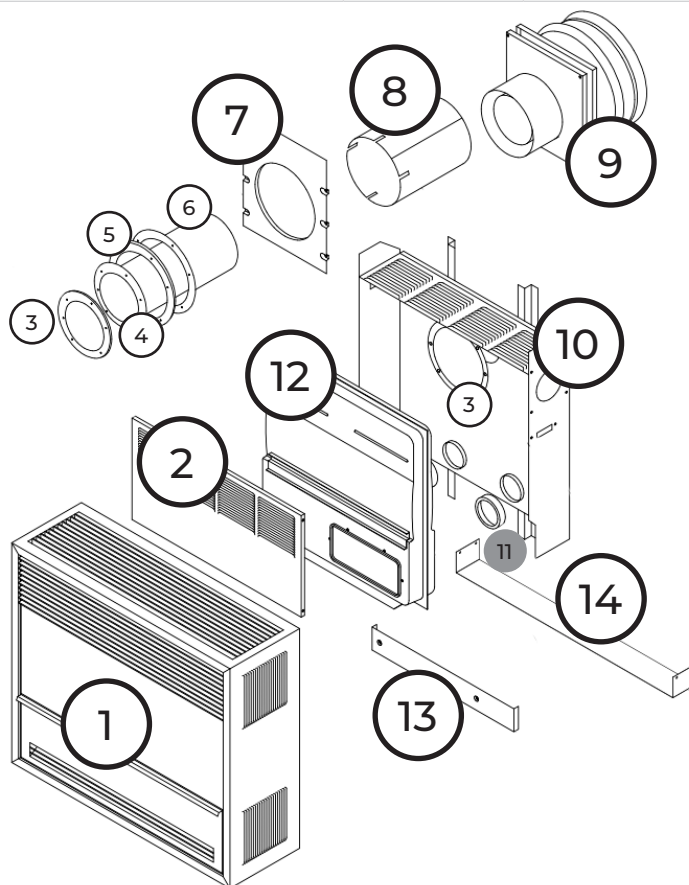

PIÈCES DE RECHANGE DE L'ENSEMBLE DE COMMANDE 220 / 300 MODÈLES

NUMÉROS DE MODÈLE					
NATUREL		PROPANE			
		2203822	3003822	2203821	3003821
RÉF. NON.	DESCRIPTION DE LA PIÈCE DE RECHANGE	2203822	2203821	3003822	3003821
1	Brûleur	P168404	P168404	P168404	P168404
2	Porte de contrôle avec joint P500677	8A135	8A135	8A135	8A135
3	Robinet de gaz	P295200A	P295201A	P295200A	P295201A
4	Collecteur avec joint P147200	P323655	P323655	P323655	P323655
5	Orifice du brûleur (niveau de la mer)	P090544	P332628	P090539	P332621
6	Allumeur à étincelle manuel	P285500	P285500	P285500	P285500
7	Pilote (joint P142700 non inclus)	P322398	P322399	P322398	P322399
8	Porte d'observation avec joint P100100	12B40	12B40	12B40	12B40
9	Électrode	P322400	P322400	P322400	P322400

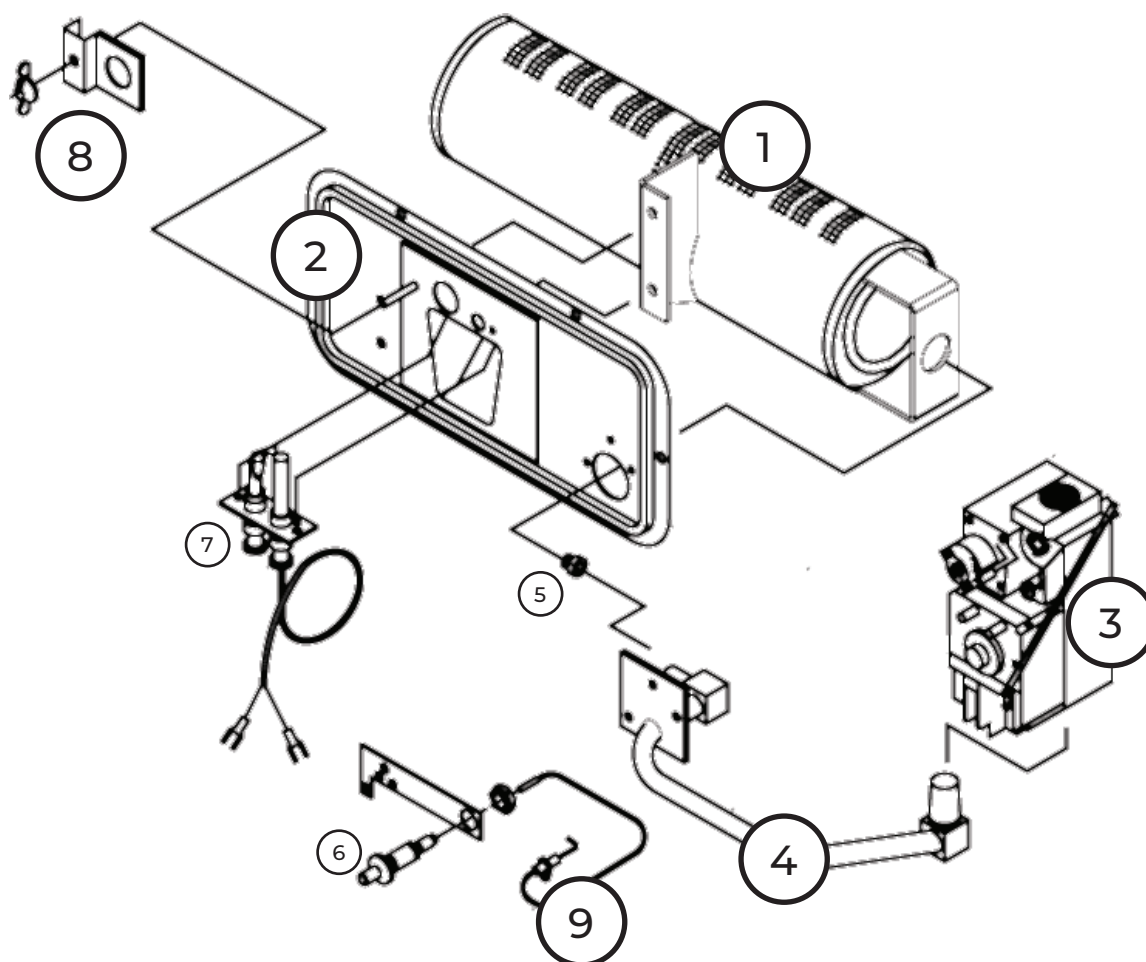

KIT DE REMPLACEMENT D'ACCESSOIRES DE VENTILATEUR 2302 POUR MODÈLES 2203822 22H3822 / 3003822

		NUMÉRO DE TROUSSE
RÉF. NON.	DESCRIPTION DE LA PIÈCE DE RECHANGE	2302
1	Support de boîtier de commutation	6A24
2	Boîte de commutation	6B33
3	Interrupteur de ventilateur (chaîne de traction)	P321017
4	Commutateur de ventilateur automatique	P332490
5	Couvercle du boîtier de commutation	6A23
6	Kit de remplacement de moteur (moteur et support)	6A94
7	Support de moteur	M118702
8	Isolateur de vibrations (2 requis)	P128400
9	Roue de soufflante	P130700
10	Cadre de ventilateur	6B64
11	Prise et Cordon	P323335

VUE ÉCLATÉE ET REMPLACEMENT TABLEAU DES PIÈCES

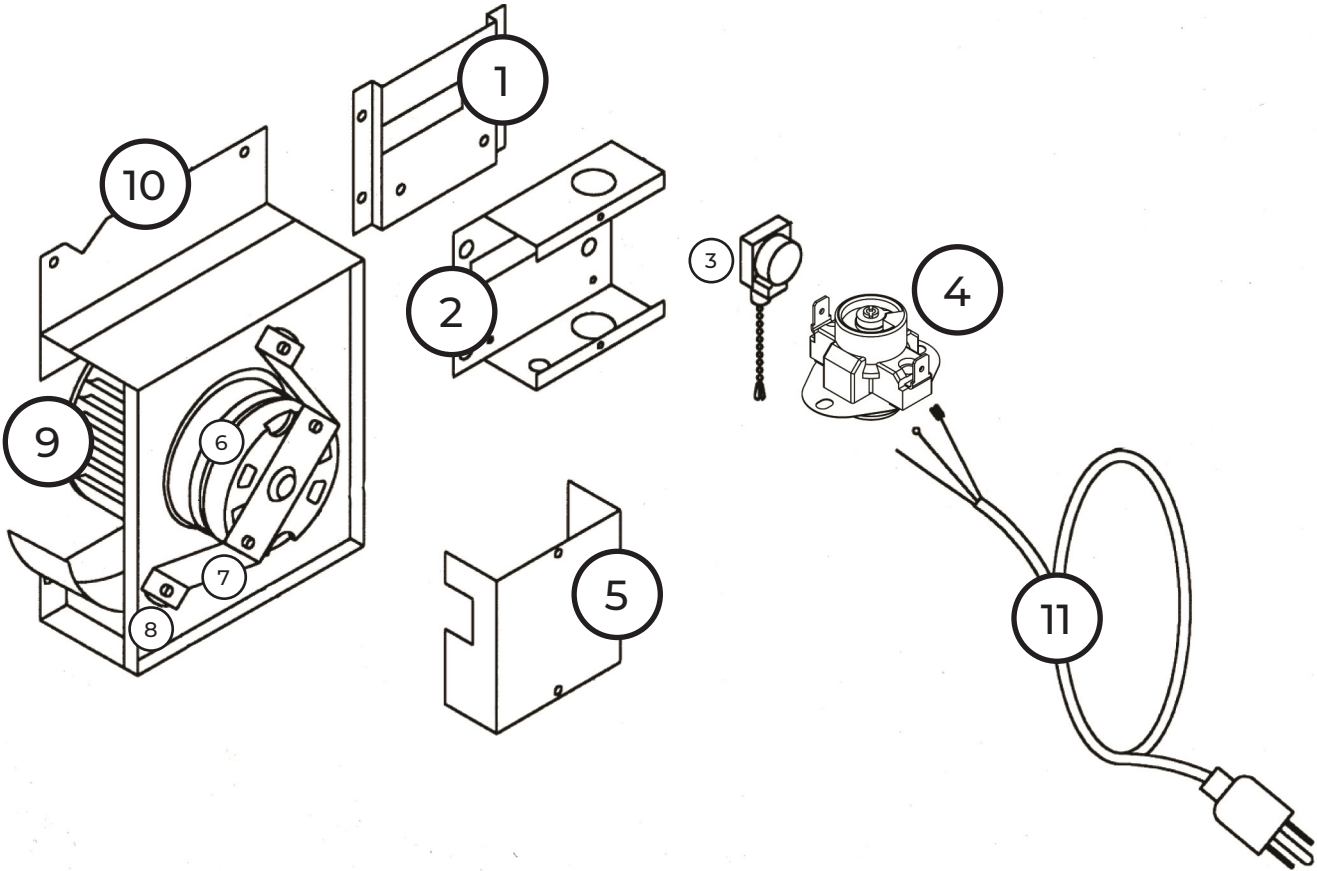

DÉPANNAGE DE VOTRE FOURNAISE

Pour les techniciens de service qualifiés.

PROBLÈME	CAUSE POSSIBLE	MESURE DE CORRECTION
1. Le pilote ne reste pas allumé après avoir suivi les instructions.	A. Le générateur ne fournit pas assez de millivolts.	Vérifier la flamme du pilote. Elle doit empiéter sur le générateur. La flamme du pilote peut être basse ou forte causant l'extinction du pilote. L'orifice du pilote ou le trou d'aération peuvent être bouchés. (vérifier les araignées, les toiles ou autres déchets organiques) Etre sur que le thermocouple est complètement inséré dans les crochets.
	B. Le générateur est défectueux.	Vérifier le générateur avec le mètre à millivolt. Vous devriez lire 30 millivolts lorsqu'il n'est pas connecté. Lorsqu'il est connecté, cela devrait générer approximativement 14 millivolts. S'il est en dessous de 7 millivolts, remplacez-le.
	C. Les branchements au niveau de la valve de gaz sont détendus ou sales.	Nettoyer et/ou resserrer les branchements au niveau de la valve.
	D. Le fil du thermostat est accroché.	Enlever les fils du thermostat du terminal. Si le pilote reste désormais allumé, suivez les fils pour une fiche terre. Elle peut être branchée sur la fournaise, l'arrivée de gaz, des clous ou des agrafes.
	E. La valve de gaz est défectueuse.	Remettre la valve de gaz en haut après qu'elle soit vérifiée.
2. Il n'y a pas de gaz dans le brûleur principal.	A. La valve de gaz n'a pas été tournée sur la position "ON" après avoir allumé le pilote.	Tourner le bouton de la valve de gaz sur "ON."
	B. Le thermostat n'est pas réglé pour chauffer.	Régler le thermostat pour chauffer.
	C. L'orifice de la fournaise est branché. Mauvais câblage ou fils du thermostat cassé. Le thermostat est défectueux.	Vérifier, Nettoyer et remplacer. Vérifier les branchements au niveau du terminal de la valve. Si la valve fonctionne, vérifiez les fils du thermostat.
	D. Le générateur du pilote ne fournit pas assez de millivolt pour ouvrir la valve.	Voir 1a et 1c ci dessus
	E. La valve est défectueuse.	Remettre la valve de gaz après que les conditions ci-dessus soient vérifiées.
3. Le brûleur s'allume mais s'éteint en cours de fonctionnement sans raison apparente.	A. Conduits d'aération et de ventilation mal installés.	Vérifier les conduits d'aération et de ventilation. Suivez les instructions d'installations. Soyez sur que les joints sont serrés et que les deux conduits sont à leur place. Utilisez seulement les conduits fournis. Ne pas rallonger les conduits au-delà de leur longueur d'origine.
	B. La fournaise est en surchauffe.	Vérifier la pression élevée du gaz au niveau de la valve de gaz – corriger si nécessaire.
4. La fournaise fonctionne mais s'éteint avant que la pièce soit à la température voulue.	A. Emplacement du thermostat.	Vérifier l'emplacement du thermostat. Il ne doit pas être sur le chemin de l'expulsion d'air de la fournaise, d'une lampe, d'une télé ou d'une stéréo
	B. Le Thermostat est défectueux.	Vérifier le calibrage du thermostat ou remplacer.

DÉPANNAGE DE VOTRE FOURNAISE

PROBLÈME	CAUSE POSSIBLE	MESURE DE CORRECTION
5. La fournaise ne produit pas une chaleur suffisante.	A. La fournaise peut être trop petite pour l'espace à chauffer.	Vérifier les calculs de chaleur.
	B. la fournaise ne chauffe pas au maximum.	Vérifier qu'il n'y a pas une pression basse du gaz. Vérifier les orifices des brûleurs.
6. La fournaise ne produit pas une chaleur suffisante.	A. le câblage du thermostat est défectueux.	Les fils conducteurs du thermostat sont peut être en court circuit, cause par un clou ou une agrafe. Le vérifiez en enlevant ces fils du terminal de la valve.
	B. Emplacement du thermostat.	Vérifier l'emplacement du thermostat. S'il est à l'extérieur d'un mur ou qu'un trou est derrière lui, il est possible que de l'air froid soit en contact avec le thermostat. Changez-le de place.
	C. Le thermostat est défectueux.	Vérifier le calibrage du thermostat et la température de celui ci; ou remplacez.
	D. Saleté sous la valve ou valve bloquée ouverte.	Remplacer la valve.
7. Interruption du pilote.	A. La flamme du pilote n'est pas assez basse ou haute entraînant une interruption de sécurité.	Ajuster la flamme du pilote. L'orifice du pilote peut être bouchée (vérifiez les toiles d'araignée ou autre corps étrangers).
	B. Joints cassés ou absents sur les portes d'observation du pilote ou de contrôle.	Nettoyer et Remettre.
8. Fonctionnement anormal.	A. Démarrage en retard. La flamme du pilote est trop basse.	Ajustez la flamme du pilote. Vous référez au chapitre "Entretien votre fournaise".
	B. Bruits de dilatation, tic-tac.	Vérifiez l'installation. L'enveloppe peut être déformée en étant serré dans une ouverture trop petite ou coincé sous la boutisse. Un conduit limité peut créer des bruits de dilatation.
9. Le ventilateur fait du bruit.	A. Le ventilateur fait des cliquetis.	Resserrer les vis du ventilateur.
	B. il est sale.	Nettoyer l'hélice.
	C. L'hélice est penchée.	La redresser ou la changer.
10. Le ventilateur ne fonctionne pas.	A. L'interrupteur du ventilateur n'est pas réglé.	Choisir une vitesse pour le ventilateur.
	B. Vérifier les positions.	Huiler comme mis en évidence dans les instructions du ventilateur.

CONSEILS ET RENSEIGNEMENTS

Si votre fournaise ne fonctionne pas correctement, vous pouvez éviter d'avoir à payer pour un appel de service en consultant la section de dépannage aux **pages 36 à 38** avant d'appeler le service d'entretien.

⚠ AVERTISSEMENT : Assurez-vous de bien suivre les instructions de ce manuel pour réduire au maximum tout risque d'incendie ou d'explosion susceptible d'entraîner des dommages matériels, des blessures ou la mort.

NE PAS entreposer ni utiliser d'essence ou d'autres vapeurs et liquides inflammables à proximité de cet appareil ou de tout autre appareil.

COMMENT COMMANDER DES PIÈCES DE RECHANGE

Lorsque vous commandez des pièces de rechange, communiquez toujours les renseignements suivants :

1. NUMÉRO DU MODÈLE
2. FABRICATION CODE DE DATE
3. NUMÉRO DE PIÈCE
4. DESCRIPTION DE LA PIÈCE

Toutes les pièces énumérées ici peuvent être commandées auprès de votre fournisseur d'équipements. Le numéro de modèle de votre fournaise murale Williams se trouve sur la plaque signalétique près de la soupape de gaz, à l'intérieur du compartiment de commande.

QUE FAIRE SI VOUS SENTEZ DU GAZ

- Ouvrez toutes les fenêtres.
- N'allumez aucun appareil.
- Ne touchez à aucun interrupteur électrique.
- N'utilisez pas de téléphone ou de téléphone cellulaire dans votre immeuble.
- Éteignez toute flamme nue.
- Appelez immédiatement votre fournisseur de gaz à partir du téléphone d'un voisin. Si vous ne parvenez pas à joindre votre fournisseur de gaz, appelez le service d'incendie.

L'installation et l'entretien doivent être effectués par un installateur qualifié, un organisme de service ou le fournisseur de gaz.

ENREGISTREMENT DE SERVICE

DATE DE MAINTENANCE EFFECTUÉE COMPOSANTS REQUIS	MAINTENANCE PERFORMED	COMPONENTS REQUIRED

 WILLIAMS™



www.williamscomfort.com | 888-444-1212 | 250 West Laurel Street, Colton CA 92324 USA

Subject to change without notice | © 2026

